



UNIVERSIDAD DE ESPECIALIDADES ESPÍRITU SANTO

FACULTAD DE ARQUITECTURA Y DISEÑO

TÍTULO: PARQUE DEPORTIVO Y RECREACIONAL EN MONTE SINAI
EN EL SECTOR DE TRINIDAD DE DIOS, GUAYAQUIL

ESTUDIANTE: DOMENICA VALENTINA CORONEL CASTELLÓ

TUTOR: ARQ. MARIA ENRIQUETA CARVAJAL ALAVA

SAMBORONDÓN, ABRIL 2022

AGRADECIMIENTO



A Dios, quien me permite vivir estos nuevos logros y junto a su compañía crecer de diversas maneras.

A mis padres y hermanos, por estar siempre presentes a lo largo de mi carrera, ofreciéndome en todo momento su amor incondicional y apoyo para poder culminar esta importante etapa en mi vida.

A mis profesores y colegas, personas de gran sabiduría quienes se esforzaron por guiarme para ser una gran profesional.

RESUMEN

La zona de Monte Sinaí empezó a ser habitada de manera ilegal hace más de 20 años, por grupos provenientes de otras provincias que invadieron el espacio en busca de mayores ingresos y mejor nivel de vida.

Los diversos orígenes de las familias que emigraron para asentarse en la región hicieron que no se estableciera una identidad cultural común, más bien indujo al desarrollo individualizado por sectores, volviéndose una población poco afín a las actividades sociales comunitarias.

Hasta la actualidad el sector acarrea grandes deficiencias pero de manera importante ausencia de espacios para recreación por lo cual se planea proponer un diseño en el espacio que promueva la integración social de los habitantes y que fomente las actividades recreativas y sociales del sector.

Palabras clave: asentamiento, identidad cultural, población, integración social



ABSTRACT

The area of Mount Sinai began to be inhabited illegally more than 20 years ago, by groups from other provinces who invaded the space in search of higher income and a better standard of living.

The diverse origins of the families that emigrated to settle in the region meant that a common cultural identity was not established, rather it induced individualized development by sectors, becoming a population with little affinity for community social activities.

Until now the sector has great deficiencies but in an important way lack of spaces for recreation for which it is planned to propose a design in the space that promotes the social integration of the and that encourages reinhabitantsational and social activities in the sector

Keywords: settlement, cultural identity, population, social integration

CONTENIDO

01

CAPÍTULO 1- Planteamiento del Problema	6
1.1 Antecedentes	7
1.2 Planteamiento del Problema	8
1.3 Justificación	9
1.4 Objetivo General	10
1.5 Objetivos Específicos	10

02

CAPÍTULO 2- Marco Referencial	11
2.1 Marco Teórico	12
2.1.1 Actividades Recreativas	12
2.1.2 Espacio Público	12
2.1.3 Asentamientos Humanos Informales	12
2.1.4 Centro Cultural	13
2.1.5 Criterios de Diseño	13
2.2 Marco Legal	14
2.2.1 Declaración Universal de los Derechos Humanos	14
2.2.2 Constitución de la República	14
2.2.3 Ley Orgánica de Cultura	14
2.2.4 Régimen del Buen Vivir	14
2.3 Marco Normativo	15-16

03

CAPÍTULO 3- Marco Metodológico	17
3.1 Marco Metodológico	18
3.2 Tipo de Investigación	18
3.3 Alcance de la Investigación	18
3.4 Enfoque de la Investigación	19
3.5 Entrevista	20
3.6 Preguntas y Conclusiones	21
3.7 Población y Muestra	22

04

CAPÍTULO 4- Casos Análogos	23
4.1 Casos Análogos	24
4.1.1 Micro Parque Comunitario Songzhuang	24
4.1.2 Espacio Público Seguro Parque 6 de Junio	25
4.1.3 Parque Ciudadela 29 de Julio	26
4.1.4 Conclusiones Modelos Análogos	27

ÍNDICE DE TABLAS

Tabla 1. Normas Mínimas para los diseños urbanos.	15
Tabla 2. Accesibilidad de las personas	16
Tabla 3. Mobiliario Urbano Accesible	16
Tabla 4. Tipo de vegetación existente en la Cooperativa Trinidad de Dios	32
Tabla 5. Análisis FODA	32

CONTENIDO

05

CAPÍTULO 5- Análisis de Sitio	28
5.1 Análisis de Sitio	29
5.2 Condiciones Climáticas	30
5.3 Uso de Suelo	31
5.4 Uso de Equipamiento	31
5.5 Vialidad y Movilidad	32
5.6 Flora	32
5.7 Análisis FODA	32

06

CAPÍTULO 6- Propuesta Teórica Formal	33
6.1 Concepto de Diseño	34
6.2 Programa de Necesidades	35
6.3 Esquema Funcional	36-37
6.4 Zonificación	38
6.5 Planta Arquitectónica	39-53
6.6 Presupuesto Referencial	54-56

07

CAPÍTULO 7- Conclusiones y Recomendaciones	57
7.1 Conclusiones	58
7.2 Recomendaciones	58

08

CAPÍTULO 8- Bibliografías	59
8.1 Bibliografías	60-61

ÍNDICE DE FIGURAS

Figura 1. Cálculo de muestra	22	Figura 8. Análisis de Sitio	29	Figura 15. Concepto	34
Figura 2. Parque Comunitario	24	Figura 9. Ubicación de terreno	29	Figura 16. Cuadro de necesidades	35
Figura 3. Diseño de Parque Comunitario	24	Figura 10. Asoleamiento	30	Figura 17. Diagrama General	36
Figura 4. Espacio Público	25	Figura 11. Vías favorables en relación al viento	30	Figura 18. Zona de Ingreso	37
Figura 5. Diseño de Parque	25	Figura 12. Suelo	31	Figura 19. Zona Recreativa	37
Figura 6. Parque Ciudadela 29 de Julio	26	Figura 13. Equipamiento	31	Figura 20. Zona de Servicios	37
Figura 7. Planta	26	Figura 14. Vías	32	Figura 21. Zonificación	38

Capítulo 1

1.1 Antecedentes

Monte Sinaí se encuentra al noroeste de la ciudad de Guayaquil en la Avenida Casuarina, cerca de Sergio Toral y Voluntad de Dios, cuenta con 19447 habitantes según el Censo de Población 2010 del INEC.

Su nombre es de origen bíblico, según el libro del Éxodo "Monte Sinaí" donde Dios le dio a Moisés los Diez Mandamientos (Machado, 2013). Monte Sinaí es una de las áreas más vulnerables de Guayaquil, con la mayoría de la población aquí experimentando altos niveles de pobreza y necesidades básicas insatisfechas.

Según el censo familiar de noviembre de 2005, el 98% de la población es pobre, y el 73% viven en extrema pobreza (Hidalgo, 2014).

Al ser un sector semiurbano, el área está topográficamente cerrada y el acceso al mismo está limitado por una carretera. Su ubicación geográfica, clima y topografía son factores que no solo facilitan su estructura, sino que también la hacen vulnerable a desastres naturales y provocados por el hombre.

Hasta la actualidad el sector acarrea grandes deficiencias en sus servicios básicos como agua y saneamiento, además el orden vial, transporte y estado de carreteras, pero de manera importante ausencia de espacios para recreación; problemas que las autoridades poco han conseguido mejorar.

El espacio público dentro del sector es bastante limitado y el espacio actual no se encuentra en un estado ideal para el desarrollo de actividades básicas de la población. Esta zona se ha desarrollado informalmente con el tiempo, por lo que este sector consta de escaso equipamiento. Dentro del sector podemos encontrar varios grupos vulnerables como adultos mayores, personas con discapacidad, niñas y niños, en sí grupos que necesitan de espacios que fomenten y lleguen a crear una sociedad que se integra a sus alrededores.

1.2 Planteamiento del problema

Actualmente este sector consta con un pequeño porcentaje de espacios que brindan cierta solución a la problemática existente, sin embargo, no ofrecen ni son capaces de acomodar a toda la población que vive en los diferentes sectores. Al carecer de instalaciones, Monte Sinaí necesita de lugares donde se puedan realizar actividades sociales, culturales y recreativas. Esta falta de actividades se convierte en un factor de problemas sociales y la desintegración del sector. El proyecto se plantea con el fin de convertirse en un estándar deportivo a través de la difusión de actividades físicas y recreativas que también reflejan la expresión cultural de quienes viven en Monte Sinaí.

La parte integradora del proyecto se lleva a cabo a través de espacios dedicados a la comunidad, no solo destinados al encuentro de la misma sino también a la formación, diálogo y organización comunitaria.

El proyecto contará con espacios dedicados a la siembra de alimentos, servirán también como medio para promover la participación comunitaria. En la superficie del terreno se dará prioridad las áreas verdes tanto para recreación como para ocio y así se brindará la solución adecuada. Se tendrá en cuenta la ventilación del complejo y la protección de los efectos de la energía solar. El uso de materiales siempre se va a determinar en función de la disponibilidad de materiales producidos localmente, la facilidad producción, la velocidad y el costo producción. A través del desarrollo de este centro recreacional espero generar bienestar mental y social integrando actividades familiares y barriales, e impulsar los estilos de vida saludable a través de áreas destinadas a la realización de actividades físicas.

El área de estudio corresponde al de Monte Sinaí, ubicado al noroeste de Guayaquil. Constituye uno de los sectores más vulnerables y liderando el grupo de sectores con mayor proporción de necesidades básicas insatisfechas generando la necesidad o problemática de dotar de espacios dedicados al ocio y al deporte. Según el censo familiar de noviembre de 2005, el 98% de la población es pobre, y el 73% viven en extrema pobreza (Hidalgo, 2014). Se propone este proyecto en vista que el sector de Monte Sinaí no solo se caracteriza por la superpoblación debido al desplazamiento ilegal, sino así mismo por la falta de servicios básicos y espacios urgentes de para promover y mejorar el desarrollo comunitario. A su vez se pretende dar solución a uno de los problemas más complejos, el cual radica alrededor de los asentamientos informales como obstáculo o traba para la integración urbana.



1.3 Justificación

El espacio público ha adquirido un significativo peso en los debates sobre la ciudad y en la agenda de las políticas urbanas; lo cual no es casual: se ha convertido en uno de los temas de mayor confrontación social respecto de la ciudad. (Carrión). Los espacios públicos han pasado a ser lugares de suma importancia para los habitantes por lo tanto son necesarias las intervenciones para lograr reducir los problemas que guardan relación a la informalidad urbana que se centra principalmente en la prestación de servicios. Debido a las necesidades de la población y su aumento poblacional, hoy en día no se logran cumplir con las áreas, espacios y lineamientos necesarios en el sector de Monte Sinaí. El problema de la escasez y falta de espacios de descanso, recreación y esparcimiento hace que sea importante tomar criterios para el desarrollo del nuevo espacio urbano y la mejora de los espacios públicos. La intención del proyecto es mejorar las condiciones de salud y fomentar la inclusión social del sector. A su vez el desarrollar espacios verdes de integración comunitaria dentro del área, ayuda y colabora a una buena calidad de vida y transforma la relación actual entre la población y el medio ambiente, provocando en los ciudadanos una conexión y sentido de cuidado o pertenencia por el espacio. De esta forma se contribuye y se mejora la imagen urbana de esta zona.



1.4 Objetivo General

Diseñar un centro deportivo y recreacional con el fin de contribuir a la imagen urbana del sector y que propicie el fortalecimiento de la responsabilidad ambiental y el compromiso social.

1.5 Objetivos Específicos

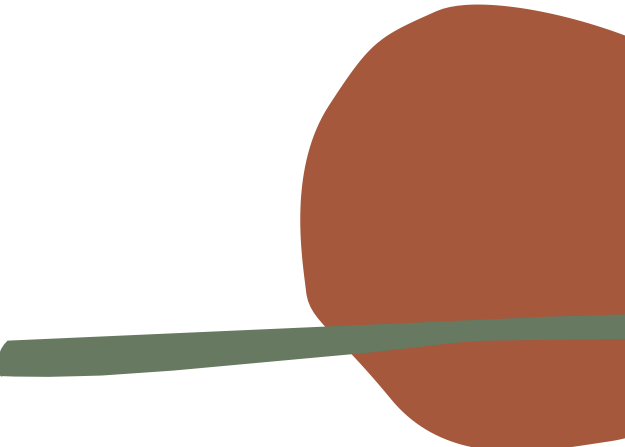
1. Contribuir a la mejora de la calidad de vida a través del diseño del centro deportivo que mejore la salud física y psicológica de los habitantes, y a su vez una mejor integración de la comunidad.
 2. Fomentar la práctica y la competición deportiva en el sector.
 3. Planificar espacios para actividades de la comunidad priorizando áreas verdes y espacios abiertos.
- 

Capítulo 2

2.1 Marco Teórico

2.1.1 Actividades recreativas

Una actividad recreativa es toda actividad realizada por una persona natural o jurídica que tenga como fin congregar público en general, con objeto principal de implicarle a participar en ella o de ofrecerle servicios con finalidad de entretenimiento y diversión, aislada o simultáneamente con otras actividades. (Consumoteca, n.d.)

2.1.2 Espacio público

Es en la ciudad, lugar de la civilización y la cultura, aquel dispositivo topográfico y social capaz de hacer eficaz al máximo el encuentro y el intercambio entre los hombres. (Samper, 2003). Según Borja (Borja, 2003) “El espacio público también tiene una dimensión socio-cultural. Es un lugar de relación y de identificación, de contacto entre las gentes, de animación urbana, a veces de expresión comunitaria”. Esto significa que los espacios públicos deben ser adaptables, es decir, abiertos para realizar diversas actividades y crear la integración social de los habitantes.

2.1.3 Asentamientos informales

Son conjuntos de viviendas, al principio muy precarias, creadas al margen de las normativas municipales, como producto de invasiones o de mercados informales promovidos por propietarios públicos y privados de grandes terrenos, especuladores inmobiliarios, traficantes de tierras y, en ocasiones, políticos barriales, locales o nacionales. (Salazar, 2016).

La ocupación y venta ilegal de terrenos o espacios han sido la verdadera causa de la expansión general y rápida de las megaciudades en los países en desarrollo.

Estas mejoras urbanas no planificadas se superponen con áreas planificadas siendo utilizadas en la agricultura provocando asentamientos humanos sin infraestructura y servicios.

2.1 Marco Teórico

2.1.4 Centro Cultural

Los centros culturales son espacios de encuentro, accesibles a públicos de diferentes edades y niveles socioeconómicos, caracterizados por la formación, desarrollo y difusión de identidades de grupos sociales. Contiene programas a través de los cuales los usuarios desarrollan sus habilidades para contribuir a su entorno social. En el mismo campo, el contexto histórico es de gran valor, pues con el tiempo la sociedad se desarrolla, aparecen nuevas costumbres y hábitos, por lo que es necesario conocer el pasado de los grupos sociales. Según País (País, 2006) “Los centros culturales se presentan como lugares de encuentro público en donde las prácticas adquieren sentido social en el marco de un presente constituido y construido por la experiencia pasada y la expectativa”.

2.1.5 Criterios de diseño

Mobiliario Urbano

- Bancas

Su tarea es brindar comodidad y confort al usuario en el lugar donde se encuentren ubicadas.

- Basureros Públicos

Se dispondrán en áreas exteriores como en la parte de acceso, áreas verdes, áreas de recreación pasiva.

- Esculturas y Fuentes

Como elemento simbólico, habrá una estatua dedicada a la multiculturalidad de esta zona.

- Vegetación

Se considerará la vegetación propia de la zona.

- Juegos Infantiles

Los materiales a utilizar, como neumáticos, madera y cuerda, serán reciclados y utilizados por sus ventajas de instalación sencilla, rápida y económica

2.2 Marco Legal

2.2.1 Declaración Universal de los Derechos Humanos

Artículo 27.- “Toda persona tiene derecho a tomar parte libremente en la vida cultural de la comunidad, a gozar de las artes y a participar en el progreso científico y en los beneficios que de él resulten”

2.2.2 Constitución de la República del Ecuador

Art. 22.- “Las personas tienen derecho a desarrollar su capacidad creativa, al ejercicio digno y sostenido de las actividades culturales y artísticas, y a beneficiarse de la protección de los derechos morales y patrimoniales que les correspondan por las producciones científicas, literarias o artísticas de su autoría”.

2.2.3 Ley Orgánica de Cultura

Art. 5.- Derechos culturales. Son derechos culturales, los siguientes:

l) Derecho a disponer de servicios culturales públicos. Las personas, comunas, comunidades, pueblos y nacionalidades tienen derecho al uso y disfrute de servicios públicos culturales eficientes y de calidad.

2.2.4 Régimen del Buen Vivir

Art. 375.- “Generará la información necesaria para el diseño de estrategias y programas que comprendan las relaciones entre vivienda, servicios, espacio y transporte públicos, equipamiento y gestión del suelo urbano”.
“Mejorará la vivienda precaria, dotará de albergues, espacios públicos y áreas verdes, y promoverá el alquiler en régimen especial”

2.3 Marco Normativo

Las normativas consideradas son las siguientes: las normas INEN de accesibilidad de las personas con discapacidad y movilidad reducida al medio físico, las Normas Mínimas para los Diseños Urbanísticos y Arquitectónicos y aquellas dispuestas en la Norma Ecuatoriana de la Construcción.

Capítulo IV- Normas Mínimas para los Diseños Urbanísticos y Arquitectónicos (De los usos del suelo).

Artículo	Año	Descripción
Art. 14	1986	Los Proyectos de los Programas Especiales de Viviendas incluirán los siguientes usos del suelo: <ul style="list-style-type: none">• Servicios Comunes: El uso comunal comprenderá las Áreas cubiertas o abiertas destinadas a educación, salud, mercados, comunicaciones y policía.• Áreas Verdes y Recreativas: Este uso comprenderá parques, áreas deportivas, paseos y todas aquellas áreas abiertas destinadas a uso recreacional
Art. 15	1986	Los porcentajes de usos del suelo admitidos, son los siguientes: <ul style="list-style-type: none">• Área cedida al Municipio. - Mínimo 12%, debiendo destinarse de este porcentaje al menos 8 % para espacios verdes con superficies de acuerdo a los núcleos de servicio y que en ningún caso serán inferior a los 800 M2. El 4% restante será destinado a servicios comunitarios de acuerdo a lo que disponga la tabla adjunta.

Tabla 1. Normas Mínimas para los diseños urbanos.

Fuente: Elaboración propia basada en (NORMAS MÍNIMAS PARA LOS DISEÑOS URBANÍSTICOS Y ARQUITECTÓNICOS DE LOS USOS DEL SUELO).

2.3 Marco Normativo

INEN: ACCESIBILIDAD DE LAS PERSONAS CON DISCAPACIDAD Y MOVILIDAD REDUCIDA AL

MEDIO FÍSICO

DIMENSIONES

Los pavimentos de las vías de circulación peatonal deben ser firmes, antideslizantes y sin irregularidades en su superficie. Se debe evitar la presencia de piezas sueltas, tanto en la constitución del pavimento como por falta de mantenimiento.

En todas las esquinas o cruces peatonales donde existan desniveles entre la vía de circulación y la calzada, éstos se deben salvar mediante rampas

Las vías de circulación peatonal deben tener un ancho mínimo libre sin obstáculos de 1 600 mm. Cuando se considere la posibilidad de un giro a 90°

Tabla 2. Accesibilidad de las personas

Fuente: Elaboración propia basada en (NORMA TÉCNICA ECUATORIANA)

MOBILIARIO URBANO ACCESIBLE

Parámetros generales	Especificaciones técnicas
Agua e Higiene	
Bebedores de agua	Bebedero a doble altura: (1) entre 700 mm - 900 mm y (2) entre 900 mm y 1 100 mm, desde el nivel del piso terminado. Altura de los mandos a doble altura: (1) entre 700 mm - 900 mm y (2) entre 900 mm y 1 100 mm, desde el nivel del piso terminado. Cualquier elemento que sobresalga de la estructura del bebedero, tendrá máximo 150 mm.
Limpieza y Reciclaje	
Papeleras, basureros o similares	Si el basurero tiene la abertura en la parte superior, esta debe estar a una altura máxima de 800 mm, medida desde el nivel del piso terminado. Si la abertura es lateral al sentido de circulación, la altura de la base inferior de la tapa debe estar entre 700 mm y 900 mm. Color contrastante con la superficie del piso.
Superficies de Juego y Áreas Recreativas	
Juegos Infantiles	En zonas destinadas a recreación se considerará la implementación de juegos inclusivos

Tabla 3. Mobiliario Urbano Accesible

Fuente: Elaboración propia basada en (Norma Ecuatoriana de la Construcción , 2019)

Capítulo 3

3.1 Marco Metodológico

3.1 Tipo de Investigación

El tipo de investigación que se realizará en este proyecto es el trabajo de campo, es decir en el mismo lugar donde se producen los hechos. Con el fin de contar con un enfoque óptimo, es necesario crear vínculos e interconexiones con los usuarios que se beneficiarán del proyecto. En este caso, los habitantes de las zonas conocidas hoy como "cooperativas" de Monte Sinaí. Los llamados barrios o cooperativas se encuentran ubicados en la zona céntrica más concurrida de cada barrio, lo que le permitirá conocer su situación actual y sus necesidades. A través de entrevistas más la visita de sitio, será posible implementar el proyecto de acuerdo a las necesidades de las personas con criterios de diseño y funcionalidad.

3.2 Alcance de la Investigación

El alcance del estudio es de carácter descriptivo porque el proyecto se realizará de acuerdo con lo que se encontró. (Barrantes, 2014). Los datos e información recopilados por los habitantes de la zona y las organizaciones públicas a cargo del tema serán la principal contribución a estas entrevistas. Las visitas dentro del sitio es lo que permitirá no solo respetar sino conocer a profundidad más la realidad sobre cada familia, entretenimiento y educación, y especialmente las condiciones de cada ciudadano de la zona de Monte Sinaí. Este proyecto se centra en la creación de un centro recreacional y deportivo para los usuarios en esta área y que este cumpla con los requerimientos para que se convierta en un prototipo repetido en todas las cooperativas, para satisfacer las necesidades y problemas planteados, diseñando áreas donde las personas pueden realizar sus actividades sociales, actividades administrativas y deportivas.

La integración de las áreas verdes con infraestructura esencial mejorará el panorama visual de los residentes, el espacio de arquitectura flexible tendrá beneficios más importantes para los usuarios. Al implementar una infraestructura deportiva, administrativa y social, en un entorno ecológico y de seguridad, ayudará a contrarrestar el déficit preocupante de los lugares de entretenimiento y las áreas verdes, a través de promover a la población de Monte Sinaí a utilizar estas instalaciones, mejorar el desarrollo de la comunidad y resaltando la sensación de una comunidad protegida.

3.3 Enfoque de la Investigación

En este estudio se aplicará un método de investigación mixto, en el que se combinarán métodos cuantitativos y cualitativos (Barrantes, 2014). Por lo tanto, se hará alguna referencia entre los datos obtenidos por cada entrevistado, verificación de resultados y estadísticas. Este proyecto de investigación fue seleccionado para mejorar el área urbana y social de los vecinos de la cooperativa Trinidad de Dios en Monte Sinaí, para construir, planificar y mejorar dentro de lo ya logrado. La ambición es crear un centro recreacional y deportivo con el estudio de sitio preliminar, arquitectónicos y sociales hechos a la medida de las necesidades de la comunidad para que los residentes puedan usarlo de manera más efectiva. Este estudio puede contribuir significativamente a la planificación urbana a largo plazo y a las estadísticas realizadas por los organismos responsables. Se puede decir que se propone establecer áreas recreativas comunes, áreas de descanso, áreas deportivas, estaciones y espacios deportivos para impulsar el amor al deporte en el sector.

Esto conducirá a una mejor relación entre las personas y el urbanismo de la zona. Dado que la investigación cubre varios aspectos, se utilizarán distintos enfoques tanto el cualitativo como cuantitativo a través de entrevistas. Se realizarán entrevistas a profesionales con experiencia en este campo. Con esta información, además de absorber el conocimiento en profundidad de las personas que viven en el sitio, también es posible sacar conclusiones más realistas. Al abarcar tanto la parte urbana como la arquitectónica, se hace evidente y necesario la participación no solo del investigador quien es quien participa en el estudio, más bien, se vuelven de suma importancia las opiniones y sugerencias de quienes viven a diario bajo estas condiciones y pueden llegar a aportar con soluciones más prácticas y de la mano cumplir con el propósito del proyecto.

3.4 Entrevistas

La entrevista es una técnica de recogida de información cuyo principal es obtener información de forma oral y personalizada sobre acontecimientos, experiencias, opiniones de personas. Participan como mínimo dos personas. Una de ellas adopta el rol de entrevistadora y la otra el de entrevistada, generando entre ambas una interacción en torno a una temática de estudio (Bertomeu P. F., 2016).

Según (Olabuenaga, 1999), algunos de los objetivos de la entrevista en profundidad son:

- Comprender más que explicar
- Buscar la respuesta subjetivamente sincera.
- Obtener respuestas emocionales frente a racionales.
- Preguntar sin esquema fijo para las respuestas.
- Controlar el ritmo de la entrevista en relación con las respuestas recibidas.

- Alterar el orden y características de las preguntas, e interrumpir cuando es necesario introducir o matizar algo o reconducir el tema.
- Explicar el sentido de la pregunta tanto como sea necesario y permitir crear juicios de valor u opiniones.
- Encontrar un equilibrio entre familiaridad y profesionalidad.

3.4.1.1 Tipologías de Entrevistas

-La entrevista estructurada

(Bertomeu P. F., 2016) describe a la entrevista estructurada como aquella que decide de antemano que tipo de información se quiere y en base a ello se establece un guion de entrevista fijo y secuencial. El entrevistador sigue el orden marcado y las preguntas están pensadas para ser contestadas brevemente.

-La entrevista semiestructurada

(Bertomeu P. F., 2016) describe a la entrevista estructurada como aquella que decide de antemano que tipo de información se quiere y en base a ello se establece un guion de entrevista fijo y secuencial. El entrevistador sigue el orden marcado y las preguntas están pensadas para ser contestadas brevemente.

-La entrevista no estructurada o en profundidad

(Bertomeu P. F., 2016) nos indica que la entrevista no estructurada o en profundidad es aquella que se realiza sin un guión previo. Sigue un modelo de conversación entre iguales. En esta modalidad, el rol del entrevistador supone no sólo obtener respuestas sino también saber que preguntas hacer o no hacer. En la entrevista en profundidad no hay un guión prefijado sino una serie de temas con posibles cuestiones que pueden plantearse a la persona entrevistada.

3.5 Preguntas de Entrevistas

Se realizaron dos entrevistas a arquitectos que han trabajado en el sector público en diferentes proyectos dentro de Monte Sinaí. La contribución de cada una fue de gran aporte, ya que se logró despejar dudas, realizar un intercambio de información y obtener opiniones y perspectivas más profesionales. El medio por el cual se obtuvo las entrevistas fue por correo y una vía zoom.

Entrevistas a la Arq Milagro Fois y Arq Maria Daniela Hidalgo

Las entrevistas realizadas a la Arquitecta Milagro Fois quien se especializó en el diseño urbano y territorial itinerario estudios urbanos y trabajo en el MIDUVI (Ministerio de Desarrollo Urbano y Vivienda) como Coordinadora de Proyecto en el caso específico de Monte Sinaí en conjunto a la Arq. María Daniela Hidalgo especializada en Urbanismo permitieron conocer más a profundidad la realidad social del sector a través de su experiencia laboral y técnica dentro de la zona de Monte Sinaí. Las recomendaciones y respuestas que cada una propone nos llevan a concluir acerca de la importancia al momento de diseñar sea en base a las necesidades y requerimientos de los habitantes del sector.

Ambas sugieren identificar estas necesidades prioritarias para posteriormente poder brindar soluciones que mejoren el aspecto urbano y social de la comunidad. Las dos mencionan lo fundamentales que son los espacios urbanos abiertos y los beneficios que trae consigo, sugieren actividades y elementos de diseño que deberían ser considerados para llevar de este proyecto al éxito. Finalmente, esto genera un impacto positivo, permitiendo a sus habitantes sensibilizarse con el territorio a su alrededor y llevaría en sí a resolver los conflictos desde la realidad social.

3.6 Población y Muestra

La muestra utilizada en este estudio se obtendrá mediante muestreo aleatorio simple, con un margen de error del 5% aplicado y un nivel de confianza del 95%, como se muestra en la siguiente figura. Por tanto, la muestra utilizada en este estudio fue de 291 personas.

De acuerdo con el estudio realizado para efectuar la propuesta de centro recreativo en el sector Monte Sinaí, los datos recopilados en el sitio determinan la falta de equipamiento urbano en el sector que generen actividades de índole social, cultural y recreativo, necesarias para el buen vivir de la población. Además, a través de la misma se ha logrado adquirir un mayor conocimiento para saber que incluir al momento del diseño y poder presentar un proyecto que no presente fallas o inconsistencias.

Figura 1. Cálculo de muestra

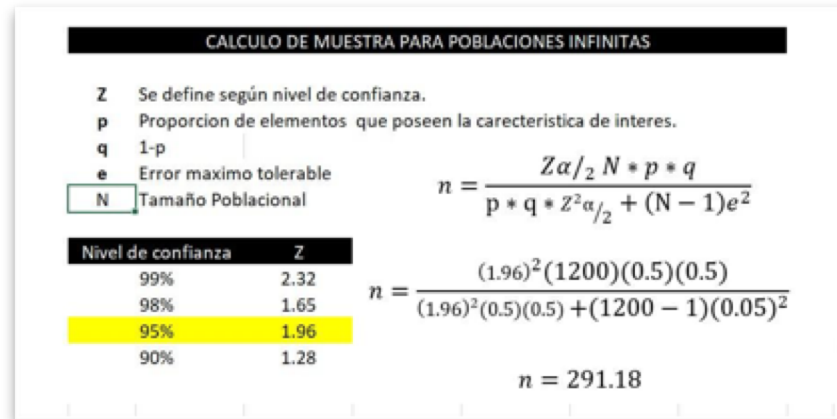

3.7 Idea a Defender

La propuesta de un parque recreacional y deportivo en el sector de Monte Sinaí con los requerimientos analizados previamente, hacen posible comprobar la viabilidad de diseño para promover la integración de los habitantes de la zona. Esta propuesta contribuirá a la mejora de la calidad de vida y fomenta el amor al deporte a través de espacios abiertos y áreas deportivas.

Preguntas de Encuestas

¿Le gustaría contar con un centro recreacional que brinde servicios deportivos en el área?



● Si
● No

¿En compañía de quien asistirá al centro recreacional?

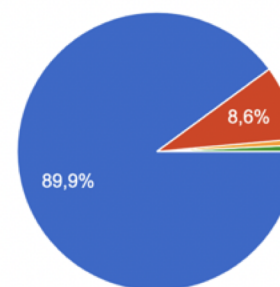

● Familia
● Amigos
● Solo
● Familia y amigos

¿Iría usted al centro recreacional en un día de descanso?

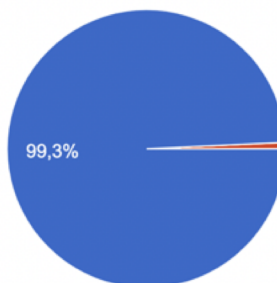

● Si
● No

¿Qué día de la semana asistiría?

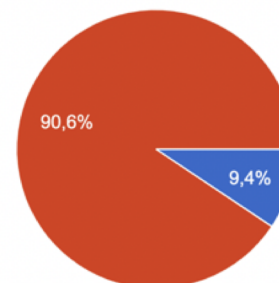

● Entre semana
● Fines de semana (Sábado y Domingo)

¿En sus momentos libres le gusta salir a divertirse?

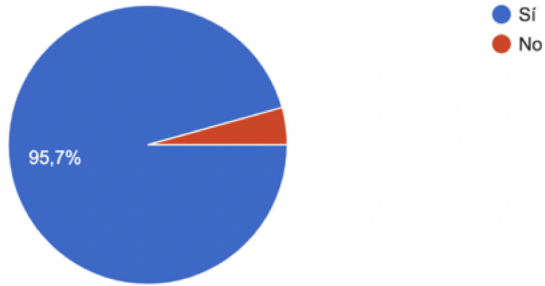

¿Qué aspectos considera importantes en un centro recreacional?

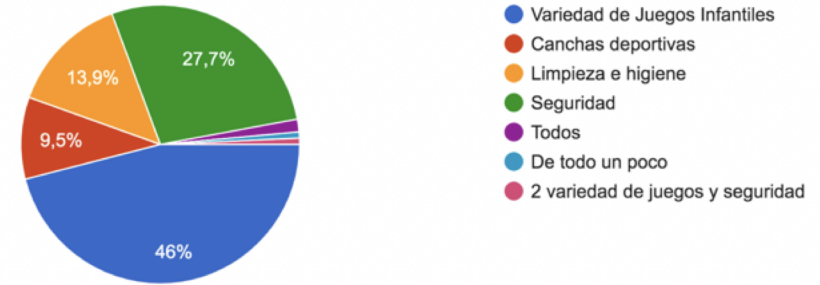

¿Qué tipos de materiales para los juegos le gustaría que tuviera?

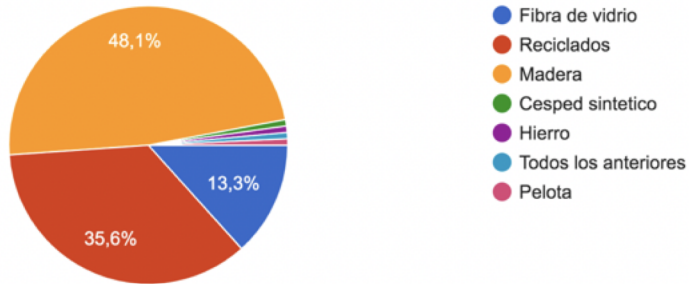

¿Cuáles serían las preferencias deportivas de la zona?

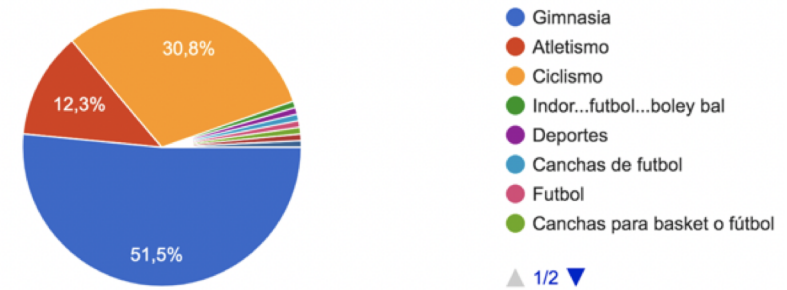

¿Cuánto dinero invierte usted en un día de descanso?

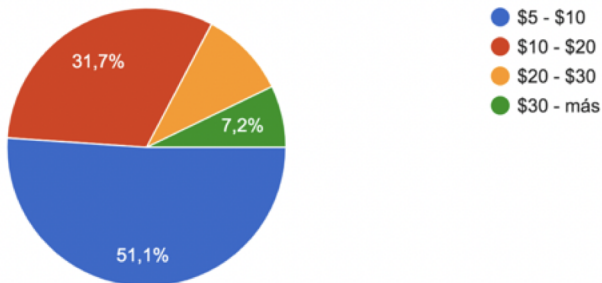

¿Se sentiría seguro y cómodo en este ambiente?

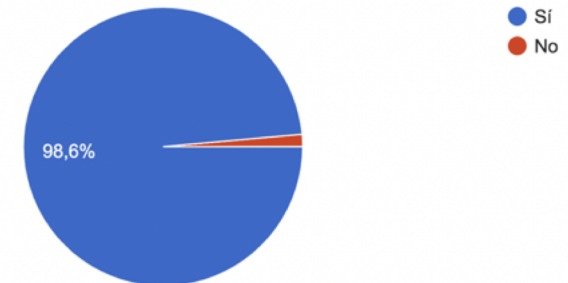

3.8 Retroalimentación

GENERALIDADES

ETAPA I

ANTECEDENTES
PLANTAMIENTO DEL PROBLEMA
JUSTIFICACIÓN
OBJETIVOS GENERALES Y ESPECÍFICOS

RECOPIACIÓN

ETAPA II

MARCO TEÓRICO
MARCO CONCEPTUAL
MARCO NORMATIVO

ORGANIZACIÓN

ETAPA III - ETAPA IV

METODOLOGÍA
ENTREVISTAS
POBLACIÓN Y MUESTRA
ANÁLISIS DE CASOS ANÁLOGOS
CONCLUSIONES

DIAGNÓSTICO

ETAPA V

ANÁLISIS DE SITIO
CONDICIONES CLIMÁTICAS
USO DE SUELO Y EQUIPAMIENTO
VIALIDAD Y MOVILIDAD
FODA

PRONÓSTICO

ETAPA VI

PROGRAMA DE NECESIDADES
CONCEPTO DE DISEÑO
ESQUEMA FUNCIONAL
PLANTAS ARQUITECTÓNICAS
PRESUPUESTO

Capítulo 4

Casos Análogos

4.1.1 Micro Parque Comunitario

Songzhuang

Datos Generales

Arquitectos: Transfronterizos

Área: 5900 m²

Año: 2021

Ubicación: Beijing, China.

Figura 2. Parque Comunitario



Fuente: (Yu Bai, 2021)

Figura 3. Diseño de Parque Comunitario



Fuente: (Yu Bai, 2021)

Descripción

El proyecto fue realizado en el año 2021, en la ciudad de Beijing, China. Este mismo nace de un concurso de plan maestro con participación internacional realizado en el año 2018 con el fin de reafirmar la importancia del nuevo modelo de "Ciudad del Arte" (Shuangyu, 2021).

En este contexto, Crossboulders recibió el encargo de recrear el paisaje urbano lineal del estacionamiento cerca del Centro Cultural Xiaopu en un vibrante jardín comunitario al aire libre.

Análisis Formal

Para el aspecto formal del Parque comunitario, muestra una gran importancia en su organización. El concepto de forma es irregular en forma de zigzag, con planta arquitectónica asimétrica. La forma de la planta en forma de L produce que la circulación del parque sea abierta por varios lados ya que presenta multitud de accesos a través de senderos.

Análisis Funcional

Para el aspecto funcional los espacios que conforman el parque comunitario fueron diseñados con el objetivo de adaptarse al entorno del sitio con la correcta selección de materiales y plantación. Dando protagonismo al contacto directo con el entorno con los habitantes, es decir, el volumen se dispuso para integrarse con la naturaleza. El recorrido del parque comunitario permite a sus usuarios acceder por varios caminos ocultos marcados por un recorrido que hace evidente el ingreso. Entre las actividades que se realizan dentro del mismo, podemos encontrar pistas deportivas y el parque principal. Esta pista sirve de conexión para todos los pequeños espacios que se forman hasta el interior, formando áreas para danza, espacios amigables para las mascotas, espacios para el practicar el ajedrez, gimnasio al aire libre y juegos infantiles.

Casos Análogos

4.1.2 Espacio Público Seguro Parque 6 de Junio / Alcaldía de Quito

Datos Generales

Arquitectos: Alcaldía de Quito (EPMOP). Juan Andrés Salas y Ana María Cabezas.
Área: 14000 m²
Año: 2018
Ubicación: Quito, Ecuador.

Figura 4. Espacio Público



Fuente: (Salas, 2018)

Descripción

“Parque 6 de Junio” es un proyecto implementado con una metodología orientada a mejorar las condiciones sociales y ambientales del lugar. El objetivo es modificar este espacio público para transformarlo en una herramienta contra la inseguridad, violencia, poco orden e insalubridad. Este parque tiene la intención de volverse un espacio de recreación para la comunidad, con instalaciones completas para personas de todas las edades. El parque beneficiará a 16.000 habitantes de la zona.

Análisis Formal

Durante el proceso de diseño del parque se logró involucrar a la comunidad, quienes fueron invitados a participar en varias actividades para identificar los problemas del espacio y las necesidades de intervención. La convivencia, marchas y talleres fueron parte de las actividades previas a la creación de este espacio público, brindando así un punto de partida de apropiación del proyecto.

Análisis Funcional

El parque utiliza diferentes recursos para preservar el medio ambiente. La incorporación de senderos naturales no solo muestra que se respeta y mantiene antiguos senderos utilizados por los usuarios del parque, si no también permite la operación de un sistema de drenaje natural, donde las aguas de escorrentía superficial regresan al suelo. El uso de plantas nativas, zanjas, servicios sanitarios de bajo consumo, iluminación solar y preservación de los árboles existentes son parte del apoyo de este proyecto al medio ambiente.

Como estrategia de diseño y con el fin de familiarizarse con las peculiaridades del sitio (topografía y vegetación), se utilizan los pequeños relieves del parque de una antigua ruta de ciclismo para crear experiencias en el usuario diferentes. Esta condición concebida desde un inicio es lo que permite el desarrollo de pequeños montículos que originan otros espacios de entretenimiento como resbaladeras, tarabitas y muros para escalar.

Figura 5. Diseño del parque



Fuente: (Salas, 2018)

Casos Análogos

4.1.3 Parque Ciudadela 29 de Julio

Datos Generales

Arquitectos: AEV Arquitectos, El Equipo Mazzanti
Área: 36585 m²
Año: 2016
Ubicación: Santa Marta, Colombia.

Figura 6. Parque Ciudadela 29 de Julio



Fuente: (Valbuena, 2020)

Descripción

El área donde se realizó el proyecto es un terreno que parte de una red de nueve centros dentro del espacio público y un plan de rehabilitación en la ciudad de Santa Marta, Colombia. (AEV Arquitectos, 2016). Este proyecto es muy importante ya que Santa Marta al crecer ha llegado a formar una gran cantidad de barrios, muchos de los cuales estaban delimitados por fronteras invisibles, que pasaban por alto el sentido de pertenencia de los habitantes de aquí. A través del mismo se pretende crear una cadena de espacios de ocio donde todo impedimento tanto físico como social deje de existir. Finalmente se busca que estos espacios públicos se hagan visibles y sirvan como eje central de la ciudad, sirviendo como una serie de actividades y centros de encuentro para la comunicación social.

Análisis Formal

Su forma se determina tomando en consideración seis puntos clave: contar con un punto céntrico o de referencia, uso variado de materiales, generar sombras, contar con espacio para el público, fusionar lo natural con lo artificial y finalmente contar con una zona de juegos infantiles. En la figura siguiente se puede observar que la planta es mayormente simétrica con módulos de forma rectangular en su mayoría. Esto complementa armoniosamente la funcionalidad y la belleza.

Análisis Funcional

Para el aspecto funcional el proyecto incluye un campo de fútbol artificial con gradas, un parque infantil, una zona de gimnasia para adultos, una terraza polivalente, varios jardines y espacios abiertos. El objetivo es hacer del juego una herramienta de integración social proporcionando un espacio para todas las edades.

Figura 7. Planta

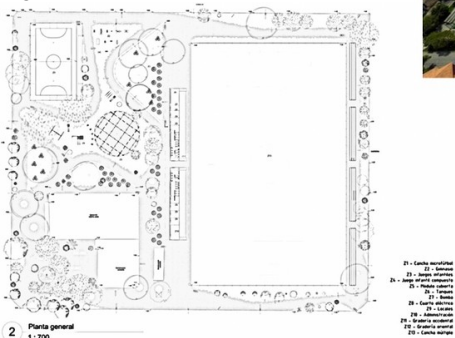

Fuente: (Valbuena, 2020)

4.2 Conclusiones Casos Análogos

Se seleccionaron estos casos análogos con el objetivo de resaltar lo importante que puede llegar a ser un espacio público dentro de una comunidad. La planificación de áreas, la distribución de estas por función y el uso de materiales dan como resultado espacios multifuncionales para eventos e integración comunitaria. Los centros recreacionales y deportivos analizados se toman como referencia ya que en Monte Sinaí no cuentan con áreas destinadas a este tipo de función. El uso de vegetación propia de la zona se vuelve realmente importante al tratarse del proyecto mejorando así la circulación de aire natural y efectos del medio ambiente. Varios conceptos como de espacios flexibles y múltiples son un factor en común en los proyectos estudiados, lo cual se implementará en la planificación de diseño.

Capítulo 5

5.1 Análisis de Sitio

Figura 8. Análisis de sitio

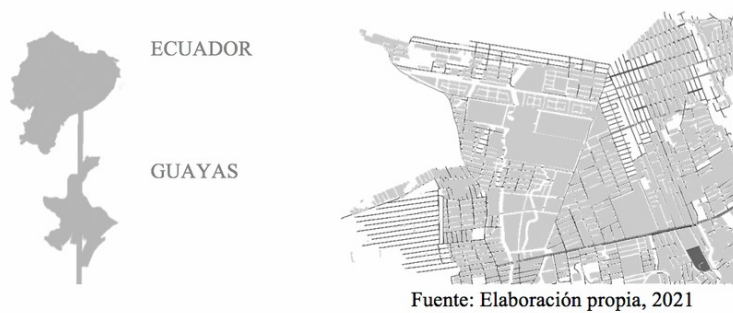

El proyecto está ubicado en el sector de Monte Sinaí en la cooperativa de Trinidad de Dios. Ubicado en la parroquia Tarqui, al oeste de Guayaquil, Guayas, Ecuador.

El terreno presenta una forma rectangular y cuenta con un área de 50 m x 80 m.

Figura 9. Ubicación de terreno



Fuente: Elaboración propia, 2021

5.2 Condiciones Climáticas

Al referirse a Monte Sináí, las condiciones climatológicas generales que se encuentran son las mismas que en el territorio de Guayaquil. Debido a su posición en el Ecuador, su temperatura es cálida, según el INAMHI, la temperatura máxima es de $30,8^{\circ}\text{C}$ y la mínima de $22,3^{\circ}\text{C}$, y tiene dos estaciones, invierno y verano. (Instituto Nacional de Meteorología e Hidrología, 2020). Durante los meses de enero a mayo, siendo estos correspondientes al invierno, presenta temperaturas diurnas calurosas y húmedas; mientras que, en el verano durante los meses de junio a diciembre, el clima es fresco durante todo el día. Las precipitaciones anuales son de 500 y 1000 mm con temperaturas desde 24°C .

Figura 10. Asoleamiento

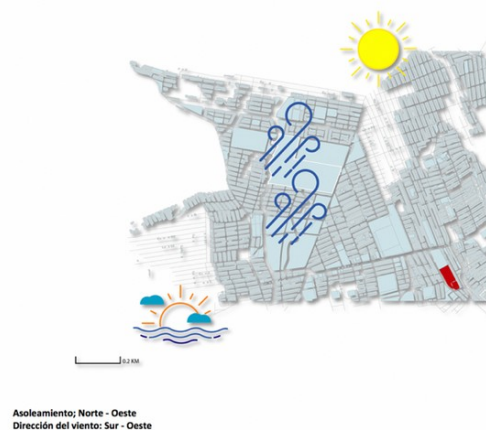

Fuente: Elaboración propia, 2021

Figura 11. Vías favorables en relación al viento

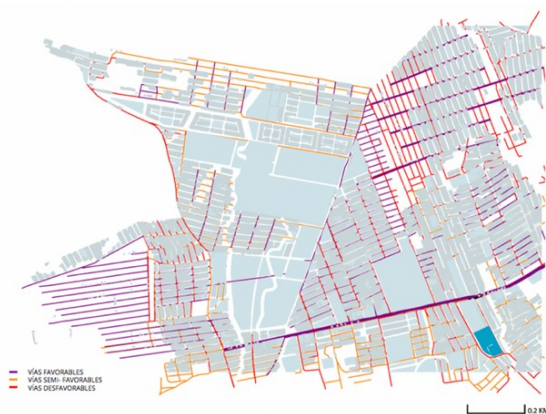

Fuente: Elaboración propia, 2021

Como se puede observar en los gráficos, la dirección de los vientos predominantes en el sector va del Sur al Oeste. Con respecto al análisis del sol, este nos indica que el sol nace por el este y se oculta por el oeste, lo que determinará los sectores con mayor frecuencia de energía solar sobre la superficie del terreno (Instituto Nacional de Meteorología e Hidrología, 2020). Además, se observa que predominan las vías semi favorables en relación al viento. Debido a las características climáticas donde predomina la humedad y la alta incidencia solar es esencial concebir un proyecto que pueda no solo aprovechar el flujo del viento, sino que pueda ser favorable para la circulación del mismo dentro de los espacios para ayudar a contrarrestar los efectos de las altas temperaturas.

5.3 Uso de Suelo

Para el análisis de uso de suelo, se utilizó como referencial el mapa de Zonificación Territorial de Guayaquil específicamente en Monte Sinaí cooperativa Trinidad de Dios, perteneciente a la parroquia Tarqui (Geoportal Gad Municipio de Guayaquil, 2014). Como se puede observar en el gráfico, gran parte de los terrenos son de uso residencial. Se evidencia que en parte del uso de suelo existe el uso de suelo mixto, es decir que poseen negocios en sus residencias, generalmente son de pequeñas tiendas o bazares.

Figura 12. Suelo

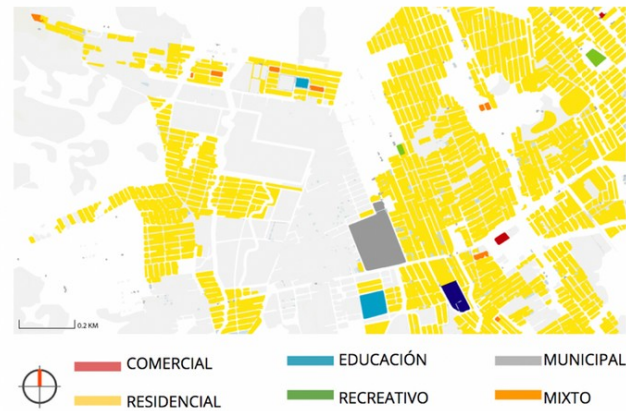

Fuente: Elaboración propia, 2021

Figura 13. Equipamiento

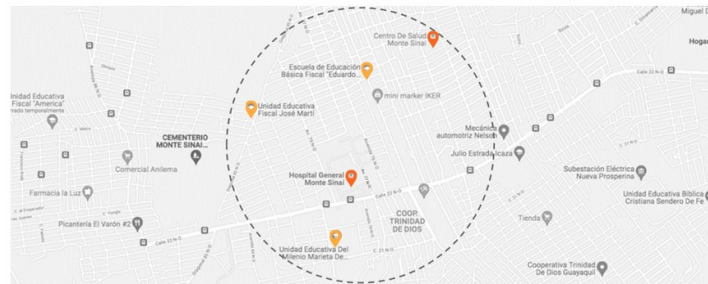

Fuente: Elaboración propia, 2021

5.4 Análisis de Equipamiento

En Monte Sinaí se identifican los equipamientos en general: 20 centros educativos, 11 centros religiosos y 5 áreas de recreación incluyendo algunas que se encuentran cerradas. En relación al sitio con su respectivo radio de uso podemos encontrar: el Centro de Salud Monte Sinaí, Hospital General Monte Sinaí, Unidad Educativa del Milenio Marieta de Veintimilla Marconi, Escuela de Educación Básica Fiscal "Eduardo Kingman", Unidad Educativa Fiscal José Martí, etc. Es importante enfatizar la escasez de instalaciones recreativas en el sector, lo que conduce a una falta de interacción entre los residentes de la comunidad y por ende a la inseguridad.

5.5 Vialidad y Vías

Para acceder al sector de estudio, se debe ir por la avenida perimetral y entrada de la 8. (Moovit , 2021). A partir de allí, es necesario dirigirse a la Av. La Casuarina que es la vía principal a la zona y consta de dos vías, uno de ida y otro de regreso, como se muestra en el diagrama de estos caminos para así llegar a la cooperativa Trinidad de Dios. Por otro lado, el transporte público es su principal medio de transporte, consta de seis paradas alrededor del sector. El segundo medio de transporte más utilizado dentro del sector son las tricimotos, las cuales se dirigen a puntos más específicos y son informales. Cabe recalcar que dentro de la cooperativa Trinidad de Dios, las vías en su mayoría son terciarias, sin pavimentar y cada una tiene una sola entrada.

Figura 14. Vías



Fuente: Elaboración propia, 2021

5.6 Flora

La siguiente tabla describe en detalle el tipo de vegetación presente en la cooperativa, lo que contribuirá al proyecto al utilizar especies vegetales típicas de la zona; se detallan las indicaciones de forma y altura.

TIPO DE VEGETACIÓN EXISTENTE EN LA COOP. TRINIDAD DE DIOS					
Nombre Común	Guayacán	Almendro	Árbol de mango	Guasmo	Ciruelo
Especie	Tabebuia chrysantha	Prunus dulcis	Mangifera indica	Guazuma chrysantha	Prunus doméstica
Altura Máxima	22 mts	3-5 mts	30 mts	22 mts	10 mts

Tabla 4. Tipo de vegetación existente en la Cooperativa Trinidad de Dios
Fuente: Elaboración Propia basada en (MARÍA BELÉN BANDERAS CASTRO, 2019)

5.7 Análisis FODA

Fortalezas	Oportunidades
Integración de la comunidad	Beneficio económico a la comunidad Capacidad de potenciar la recreación
Debilidades	Amenazas
Espacios públicos insuficientes Inundaciones Carencia de mobiliario urbano	Falta de seguridad Asentamientos informales Contaminación y deterioro ambiental.

Tabla 5. Análisis FODA
Fuente: Elaboración Propia, 2021

Capítulo 6

6.1 Concepto de Diseño

Figura 15. Concepto

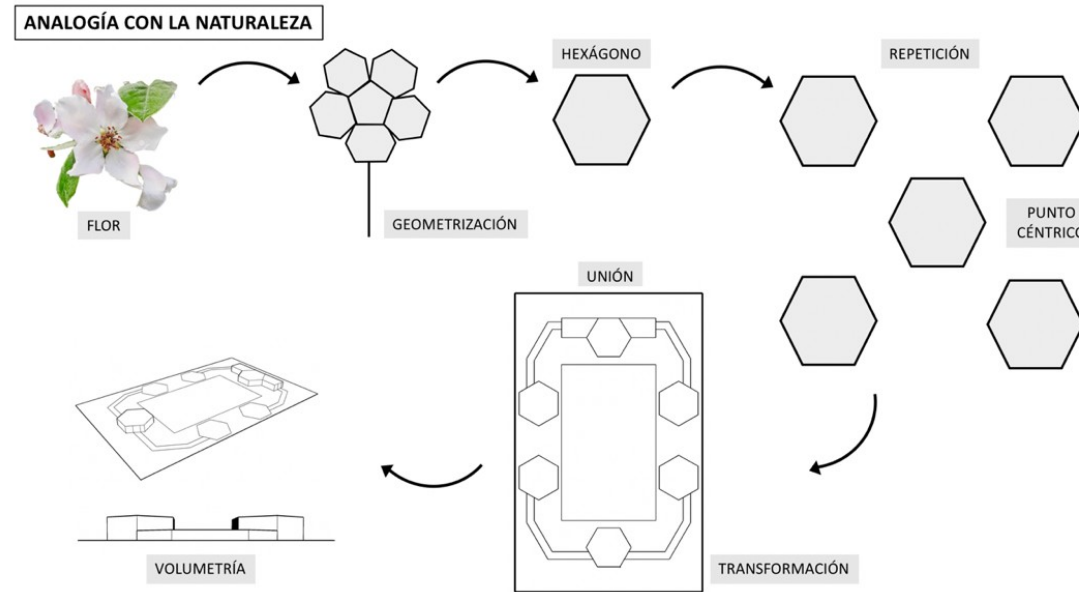

Fuente: Elaboración propia, 2021

El concepto de diseño se inspira en las formas encontradas en la naturaleza, específicamente en la flor de membrillo.

Partiendo de los pétalos de la flor, a estos se les otorga una forma geométrica específicamente de un hexágono. Por lo cual repitiendo su forma y transformandola se llevo a mantener un punto céntrico y sus distintas zonas.

El centro sugiere el inicio de un recorrido o punto de encuentro estilizado para dividir las áreas, volviéndose parte fundamental en el concepto de diseño. Los pétalos en la parte superior o norte representan diferentes áreas, como por ejemplo la zona comercial y todo lo que esta trae consigo mientras que la zona inferior o sur representa áreas de la zona recreativa las cuales son indispensables, estas involucran juegos infantiles, cancha múltiple, huertos, ciclovia, entre otros.

6.2 Programa de Necesidades

Se proponen las siguiente zonas: espacios verdes, área de servicios, comercial y recreativa. En el proyecto, se logrará conectar todos estos espacios por medio de camineras y ubicando de forma céntrica una cancha multiuso con una ciclovia que se adaptan a las necesidades del proyecto.

Figura 16. Cuadro de Necesidades

Zona	Subzona	Actividad	Ventilación		Iluminación		Mueblario	Dimensiones (m2)	Total dimensiones	Cantidad de personas	Cantidad	Total	Total	
			Natural	Artificial	Natural	Artificial								
Zona de acceso publica	Ingreso/salida peatonal	ingreso y salida de peatones y discapacitados al parque	✓		✓	✓	señalización	0.90x0.90	0.81	3	5	4 m2	7.6 m2	
							rampas	1.80m de ancho	1.80m de ancho		2	3.6 m2		
Zona de encuentro	Plaza cultural	Descansar conversar	✓		✓	✓	Jardineras	-	-	3	-	-	19.28 m2	
							luminarias	0.75x0.75	0.56m2		10	5.6 m2		
							basureros	0.50 x 0.93	0.46m2		4	1.84 m2		
							bancas	1.2 x 0.82	0.74m2		16	11.84 m2		
Zona de recreacion	Cancha múltiple	Practicar deportes	✓		✓	✓	cancha	23 x 11.5	264.5 m2	22	1	264.5 m2	324.46 m2	
							luminarias	0.75x0.75	0.56m2		4	2.24 m2		
							basureros	0.50 x 0.93	0.46m2		8	3.84 m2		
	Área de Juegos Infantiles	Desarrollo de actividades de recreacion infantiles		✓		✓	✓	resbaradera	3.4m2	3.4m2	5	2		6.8 m2
								juego de barras	3.8m2	3.8m2		1		3.8m2
								Columpios	4.5 x 2.5	10.62m2		2		21.24 m2
								bancas	1.2 x 0.82	0.74m2		6		4.44 m2
								luminarias	0.75x0.75	0.56m2		4		2.24 m2
								basureros	0.50 x 0.93	0.46m2		2		0.92 m2
								plata para trotar	comer trotar	✓				✓
							luminarias	0.75x0.75	0.56m2	4	2.24 m2			
	Ciclovia	circular dentro del parque en bicicleta		✓		✓	✓	basureros	0.50 x 0.93	0.46m2	2	4		1.84 m2
Zona comercial	Area de quioscos	Venta de productos varios	✓		✓	✓	mostradores	2.6 x 1.9	5.32m2	10	4	21.28 m2	35.2 m2	
Zona de servicios	Servicios Sanitarios mujeres	Necesidades Fisiológicas	✓		✓	✓	Lavamanos	0.60 x 0.55	0.33m2	8	3	1 m2	30.68 m2	
							inodoro	0.40 x 0.40	0.16m2		2	0.32 m2		
							basureros	0.30 x 0.35	0.105m2		2	0.24 m2		
	Servicios Sanitarios hombres	Necesidades Fisiológicas	✓		✓	✓	Lavamanos	0.60 x 0.55	0.33m2	8	3	1 m2		
							inodoro	0.77 x 0.65	0.50m2		2	1 m2		
							basureros	0.30 x 0.35	0.105m2		2	0.21 m2		
	Servicios sanitarios discapacitados	Necesidades Fisiológicas	✓		✓	✓	inodoro	0.75 x 0.7	0.52m2	8	1	0.52 m2		
							lavamanos	0.60 x 0.55	0.33m2		1	0.33 m2		
							basureros	0.30 x 0.35	0.105m2		1	0.105 m2		
	Cuarto de limpieza	almacenamiento de implementos de limpieza y herramientas	✓		✓	✓	Anaqueles	0.45x0.90	0.40m2	8	2	0.8 m2		
							ropas	0.20x1.30	0.26m2		2	0.52 m2		
							armarios	0.60 x 0.60	0.36m2		1	0.36 m2		
	cuarto de maquinas	control de instalaciones electricas	✓		✓	✓	generador	9.98m2	9.98m2	8	1	9.98 m2		
tableros							0.30m2	0.30m2	1		0.30 m2			
cuarto de bomba de agua	control de bomba	✓		✓	✓	transformador	0.20m2	0.20m2	8	1	0.20 m2			
						bomba	13.38m2	13.38m2		1	13.38 m2			
centro de acopio	descarga de desechos	✓		✓	✓	basureros	0.30 x 0.35	0.105m2	8	4	0.42 m2			
Areas verdes	Jardines	recrear descansar	✓		✓	✓	bancas	1.2 x 0.82	0.74m2	8	16	11.84 m2	31.17 m2	
							basureros	0.50 x 0.93	0.46m2		8	3.88 m2		
							cajas de fruta	0.50x0.30	0.15m2		15	2.25m2		
	huertos	recrear	✓		✓	✓	basureros	0.50 x 0.93	0.46m2	8	2	0.92 m2		
							luminarias	0.75x0.75	0.56m2		2	1.12 m2		
							mesas	1.2 x 2	2.4m2		4	9.6 m2		
						alías	0.45 x 0.50	0.22m2	8	1.76 m2				

Elaboración: Autora de tesis, 2021

6.3 Esquema Funcional

Dentro del esquema funcional se pretende generar una correcta circulación y conexión entre todos los espacios dentro del área, por lo cual se utiliza plazas de encuentro y un recorrido que permita una integración tanto de las zonas activas como las pasivas.

DIAGRAMA DE RELACIONES GENERAL



Figura 17. Diagrama General
Elaboración: Autora de tesis, 2021

6.3 Esquema Funcional

ZONA DE INGRESO

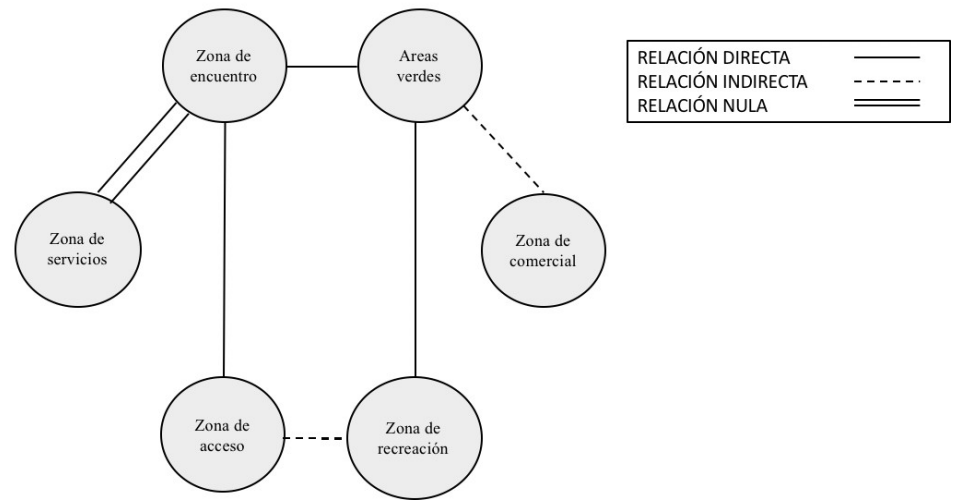

Figura 18. Zona de Ingreso
Elaboración: Autora de tesis, 2021

ZONA RECREATIVA

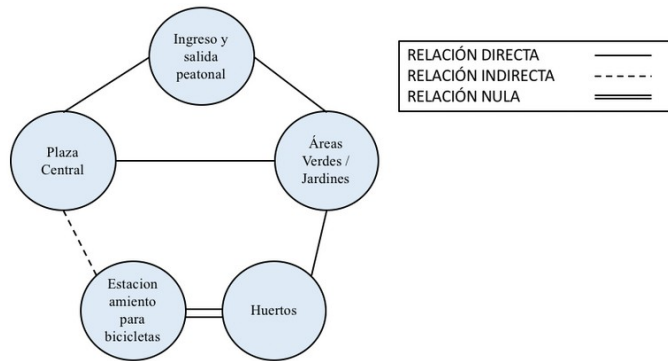

Figura 19. Zona Recreativa
Elaboración: Autora de tesis, 2021

ZONA DE SERVICIOS Y MANTENIMIENTO

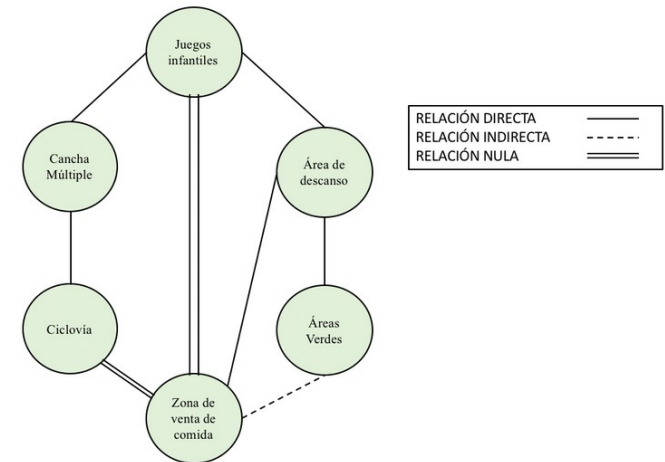

Figura 20. Zona de Servicios
Elaboración: Autora de tesis, 2021

6.4 Zonificación

En el siguiente gráfico se muestra que el mayor espacio utilizado es de uso recreativo siguiendo la zona comercial y de servicios. Se da prioridad a los espacios abiertos de descanso y encuentro para así cumplir con el enfoque de integración de la comunidad.

ZONIFICACIÓN

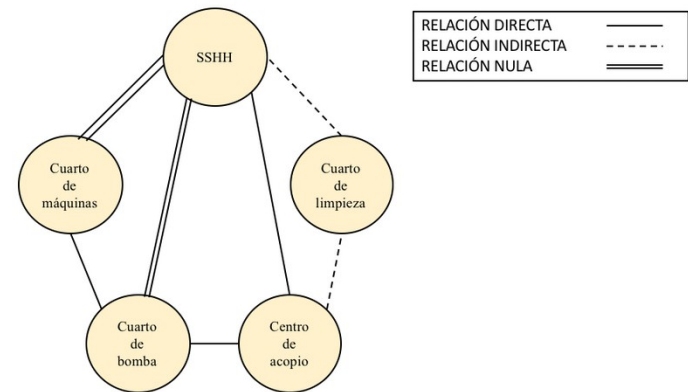

Figura 21. Zonificación
Elaboración: Autora de tesis, 2021



INSTITUCIÓN:	
	
UBICACIÓN:	
CIUDAD: GUAYAQUIL-MONTE SINAI	
PROYECTO:	
PARQUE DEPORTIVO Y RECREACIONAL	
CONTIENE:	
PLANTA ARQUITECTÓNICA	
FECHA:	ESCALA:
27/03/22	1:250
ESTUDIANTE:	
DOMENICA CORONEL	
TUTOR:	
ARQ. MARIA ENRIQUETA CARVAJAL	
MATERIA:	
TESIS- DISEÑO X	
HOJA:	NORTE:
A2	
NOTA:	

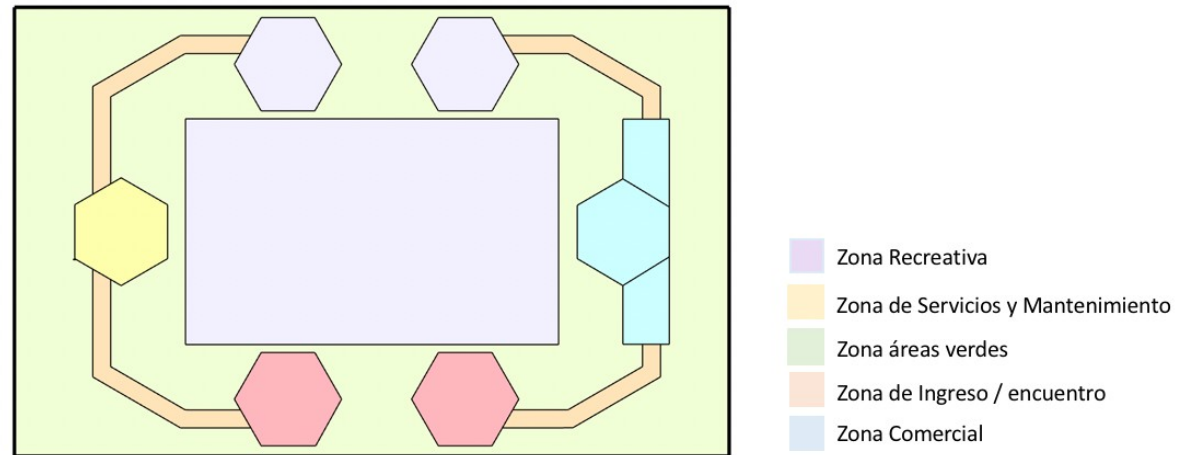
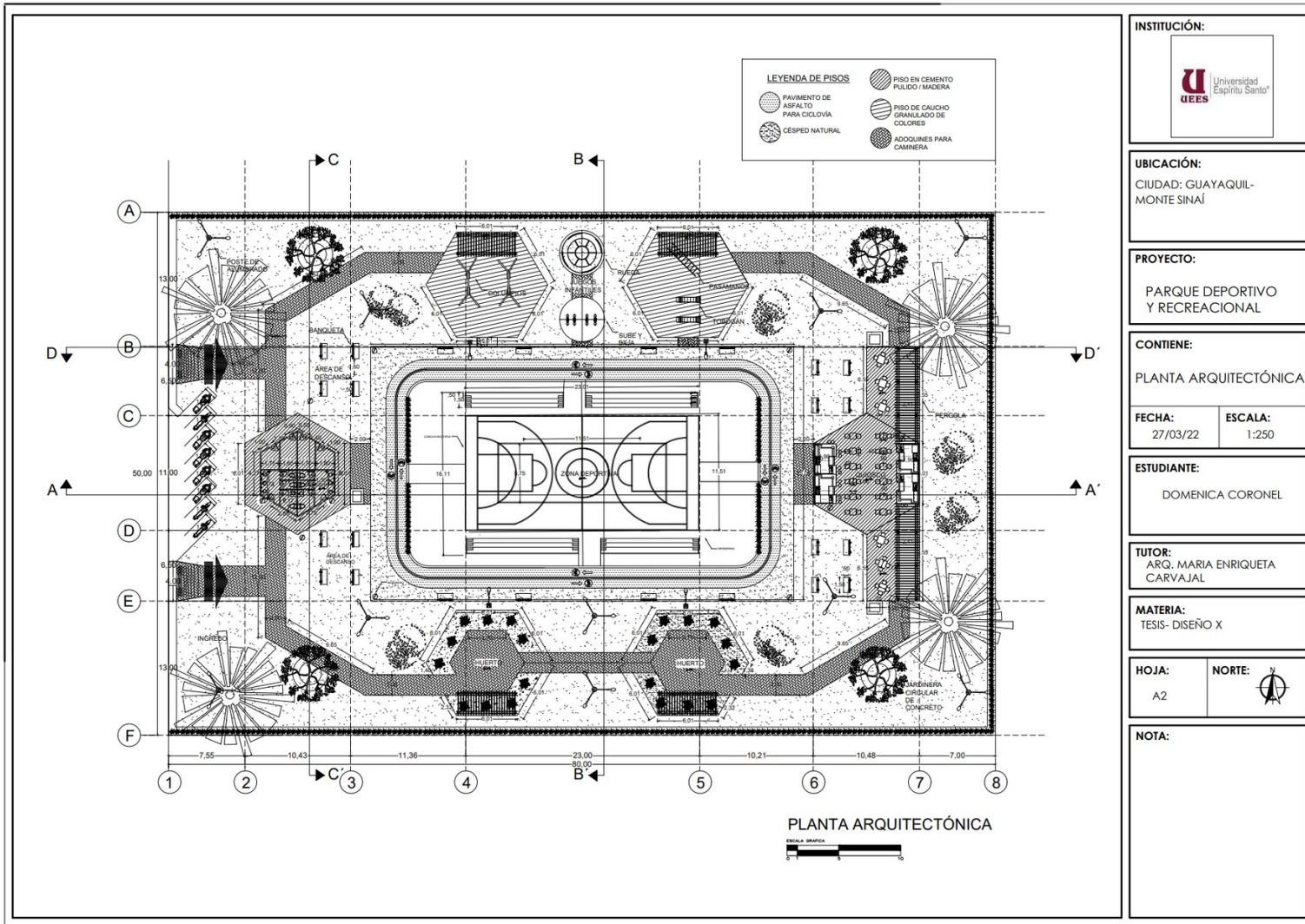
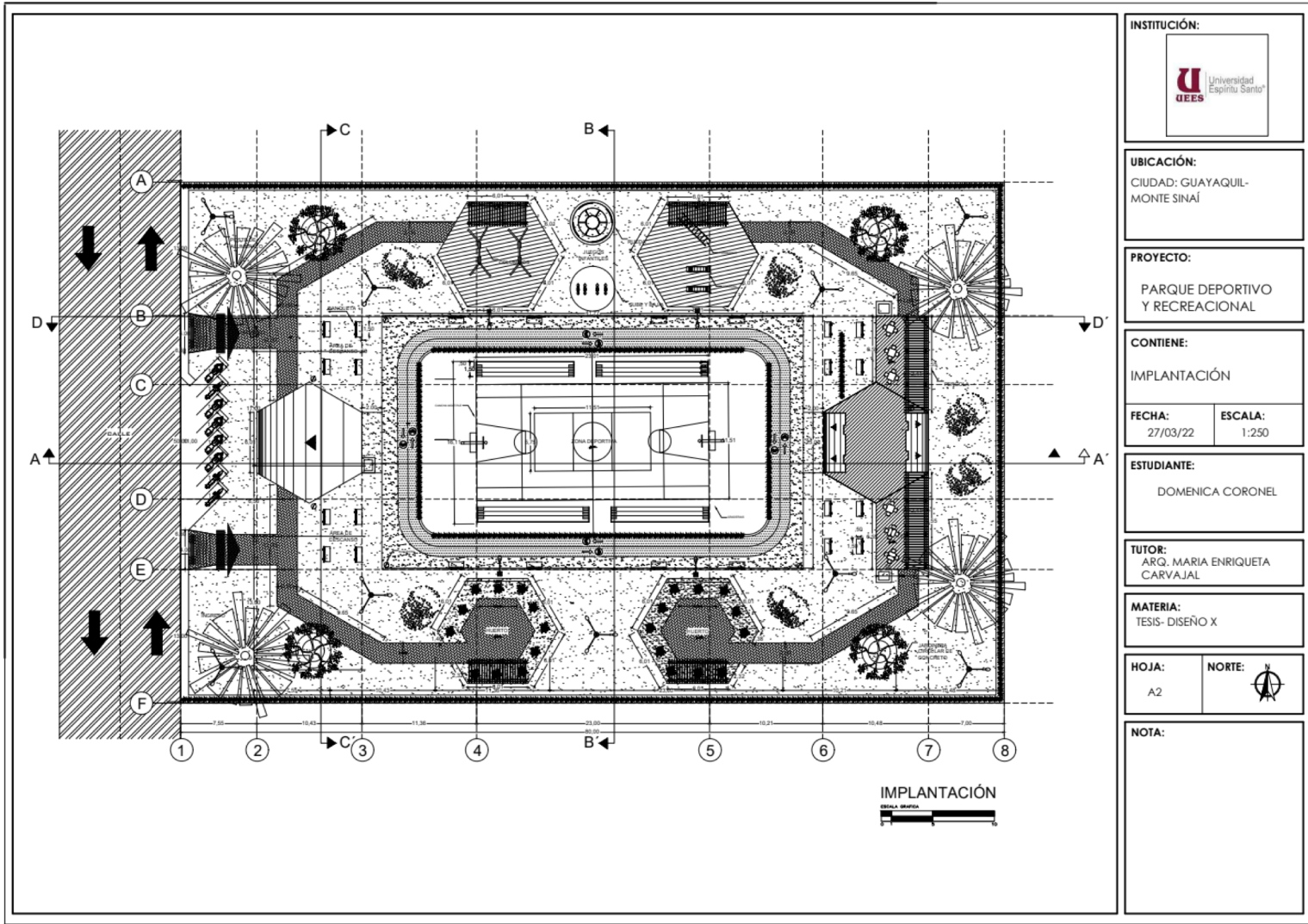

INSTITUCIÓN:



UBICACIÓN:
 CIUDAD: GUAYAQUIL-
 MONTE SINAI

PROYECTO:
 PARQUE DEPORTIVO
 Y RECREACIONAL

CONTIENE:
 IMPLANTACIÓN

FECHA: 27/03/22
ESCALA: 1:250

ESTUDIANTE:
 DOMENICA CORONEL

TUTOR:
 ARQ. MARIA ENRIQUETA
 CARVAJAL

MATERIA:
 TESIS- DISEÑO X

HOJA: A2
NORTE: 

NOTA:

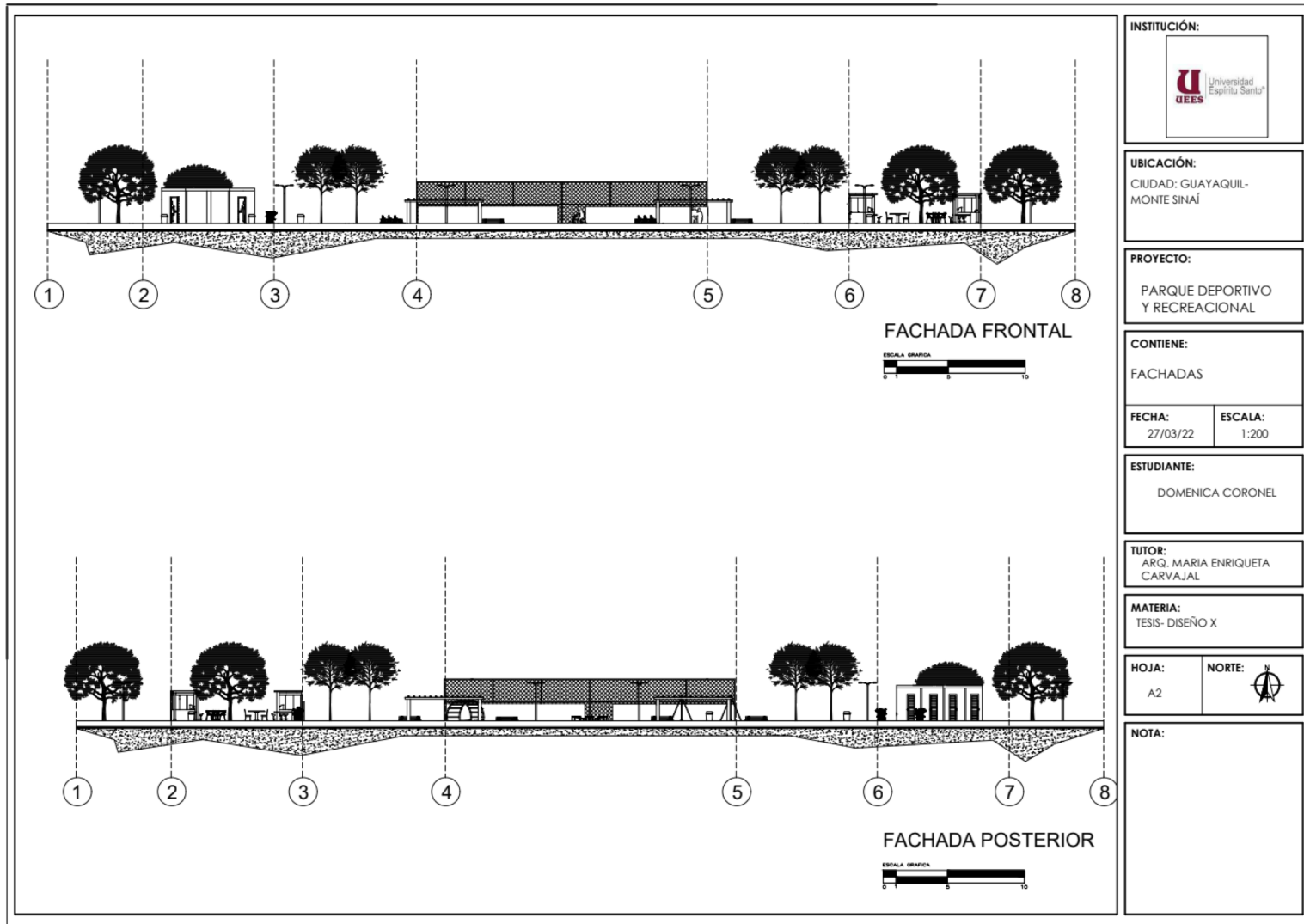

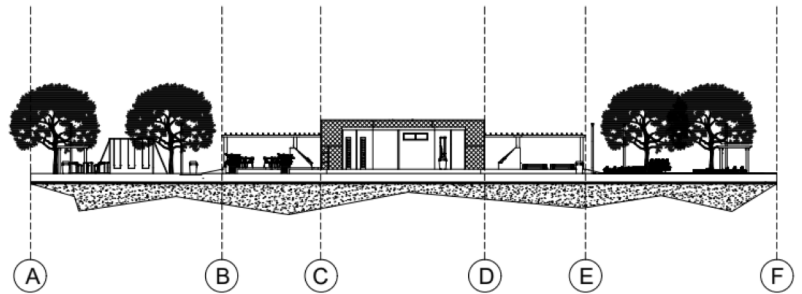

FACHADA LATERAL IZQUIERDA

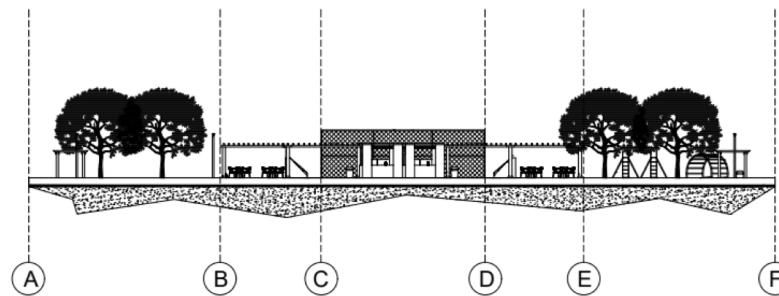

FACHADA LATERAL DERECHA

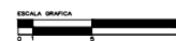

INSTITUCIÓN:



UBICACIÓN:

CIUDAD: GUAYAQUIL-
MONTE SINAÍ

PROYECTO:

PARQUE DEPORTIVO
Y RECREACIONAL

CONTIENE:

FACHADAS

FECHA:

27/03/22

ESCALA:

1:200

ESTUDIANTE:

DOMENICA CORONEL

TUTOR:

ARQ. MARIA ENRIQUETA
CARVAJAL

MATERIA:

TESIS- DISEÑO X

HOJA:

A2

NORTE:



NOTA:

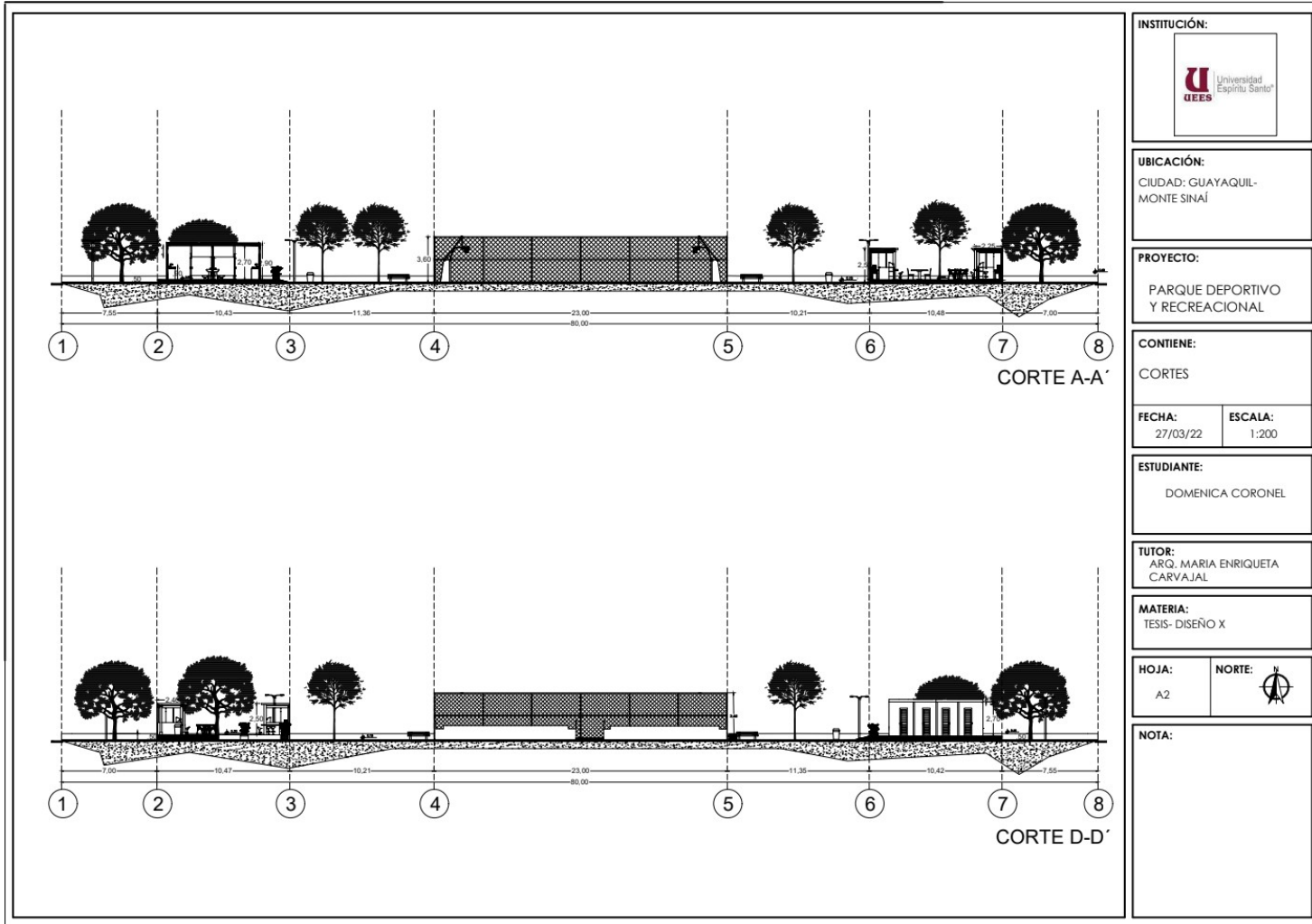

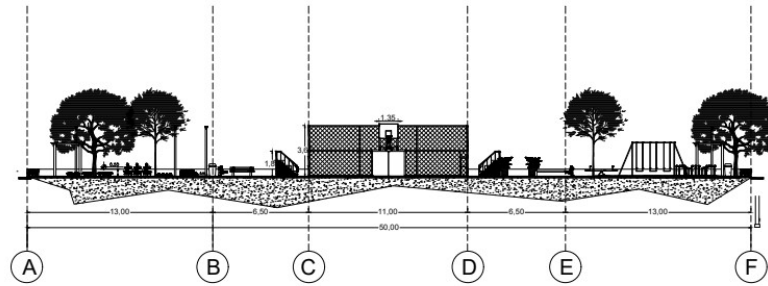

CORTE B-B'

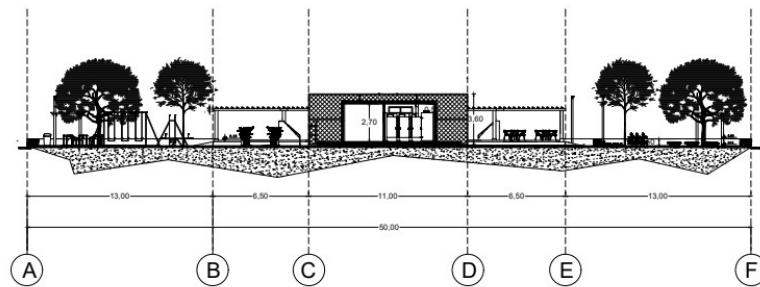

CORTE C-C'

INSTITUCIÓN:



UBICACIÓN:

CIUDAD: GUAYAQUIL-
MONTE SINAI

PROYECTO:

PARQUE DEPORTIVO
Y RECREACIONAL

CONTIENE:

CORTES

FECHA:

27/03/22

ESCALA:

1:200

ESTUDIANTE:

DOMENICA CORONEL

TUTOR:

ARQ. MARIA ENRIQUETA
CARVAJAL

MATERIA:

TESIS- DISEÑO X

HOJA:

A2

NORTE:



NOTA:

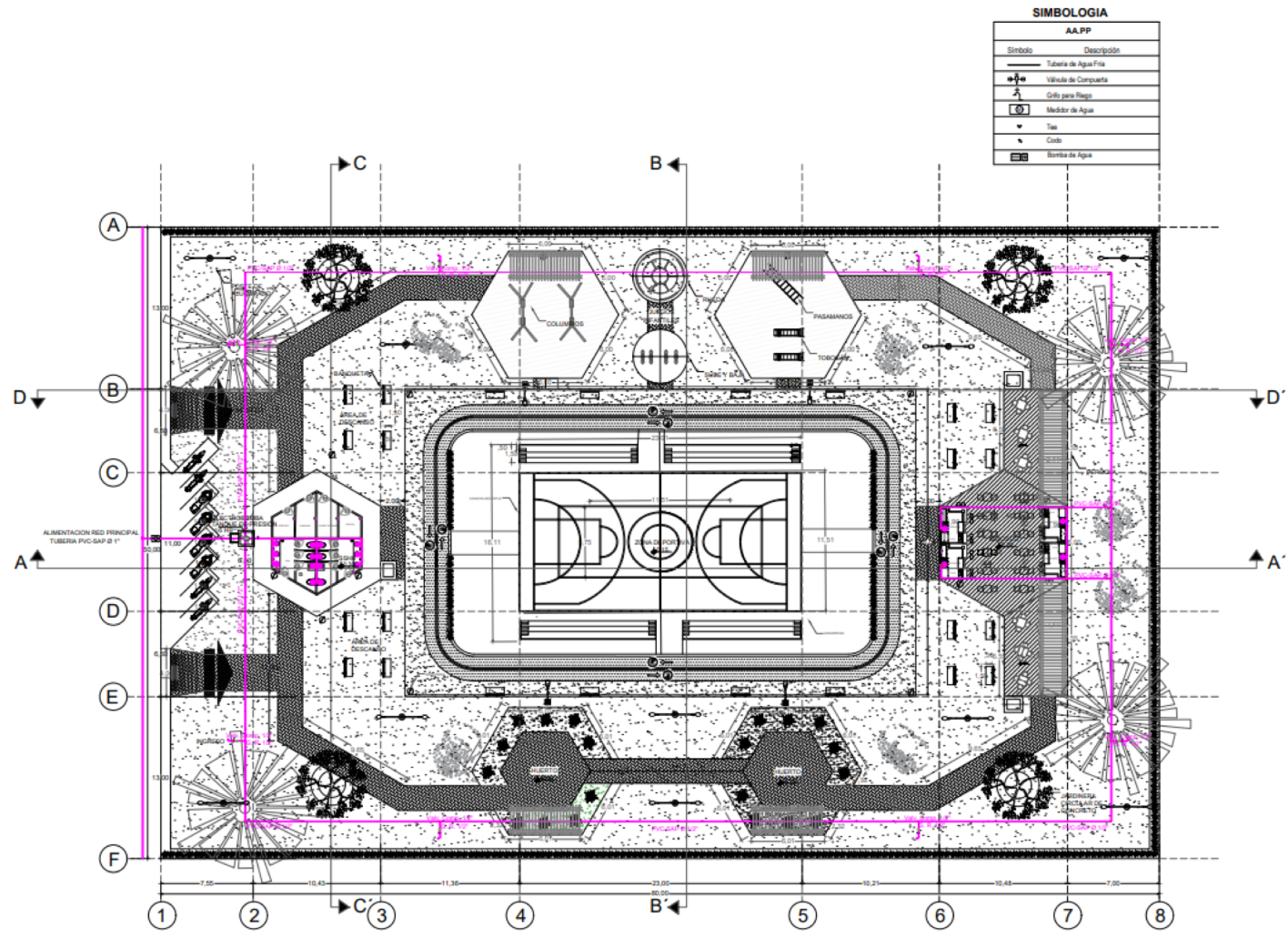

INSTITUCIÓN:

UBICACIÓN:
CIUDAD: GUAYAQUIL-
MONTE SINAI

PROYECTO:
PARQUE DEPORTIVO
Y RECREACIONAL

CONTIENE:
SISTEMA DE AAPP

FECHA: 27/03/22
ESCALA: 1:250

ESTUDIANTE:
DOMENICA CORONEL

TUTOR:
ARQ. MARIA ENRIQUETA
CARVAJAL

MATERIA:
TESIS- DISEÑO X

HOJA: A2
NORTE:

NOTA:

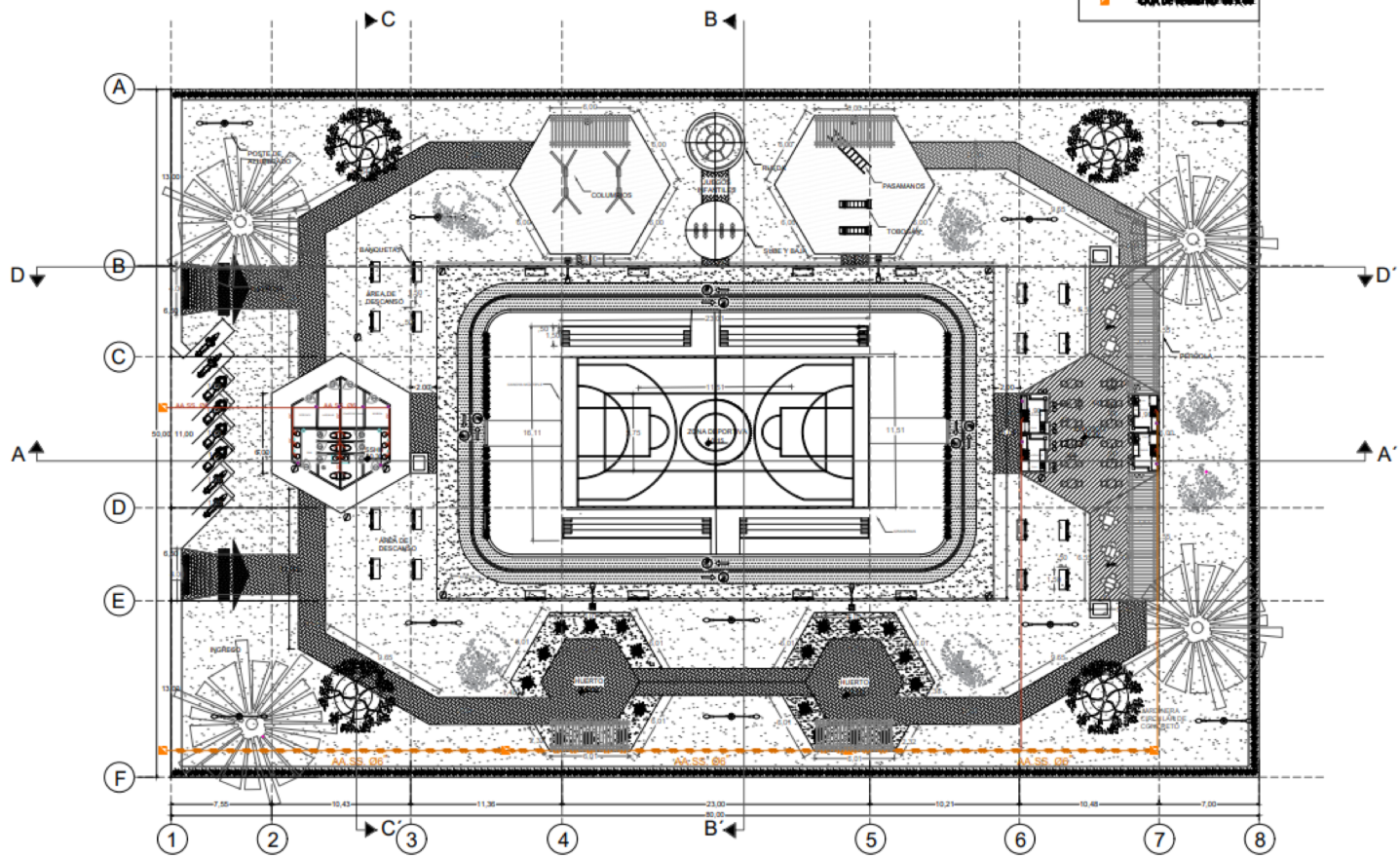

SIMBOLOGIA

A.A.S.S	
Simbolo	Descripción
	TU LÍNEA PUNTA #1
	TU LÍNEA PUNTA #2
	TU LÍNEA PUNTA #3
	TU LÍNEA PUNTA #4
	TU LÍNEA PUNTA #5
	TU LÍNEA PUNTA #6
	TU LÍNEA PUNTA #7
	TU LÍNEA PUNTA #8
	TU LÍNEA PUNTA #9
	TU LÍNEA PUNTA #10
	TU LÍNEA PUNTA #11
	TU LÍNEA PUNTA #12
	TU LÍNEA PUNTA #13
	TU LÍNEA PUNTA #14
	TU LÍNEA PUNTA #15
	TU LÍNEA PUNTA #16
	TU LÍNEA PUNTA #17
	TU LÍNEA PUNTA #18
	TU LÍNEA PUNTA #19
	TU LÍNEA PUNTA #20
	TU LÍNEA PUNTA #21
	TU LÍNEA PUNTA #22
	TU LÍNEA PUNTA #23
	TU LÍNEA PUNTA #24
	TU LÍNEA PUNTA #25
	TU LÍNEA PUNTA #26
	TU LÍNEA PUNTA #27
	TU LÍNEA PUNTA #28
	TU LÍNEA PUNTA #29
	TU LÍNEA PUNTA #30
	TU LÍNEA PUNTA #31
	TU LÍNEA PUNTA #32
	TU LÍNEA PUNTA #33
	TU LÍNEA PUNTA #34
	TU LÍNEA PUNTA #35
	TU LÍNEA PUNTA #36
	TU LÍNEA PUNTA #37
	TU LÍNEA PUNTA #38
	TU LÍNEA PUNTA #39
	TU LÍNEA PUNTA #40
	TU LÍNEA PUNTA #41
	TU LÍNEA PUNTA #42
	TU LÍNEA PUNTA #43
	TU LÍNEA PUNTA #44
	TU LÍNEA PUNTA #45
	TU LÍNEA PUNTA #46
	TU LÍNEA PUNTA #47
	TU LÍNEA PUNTA #48
	TU LÍNEA PUNTA #49
	TU LÍNEA PUNTA #50
	TU LÍNEA PUNTA #51
	TU LÍNEA PUNTA #52
	TU LÍNEA PUNTA #53
	TU LÍNEA PUNTA #54
	TU LÍNEA PUNTA #55
	TU LÍNEA PUNTA #56
	TU LÍNEA PUNTA #57
	TU LÍNEA PUNTA #58
	TU LÍNEA PUNTA #59
	TU LÍNEA PUNTA #60
	TU LÍNEA PUNTA #61
	TU LÍNEA PUNTA #62
	TU LÍNEA PUNTA #63
	TU LÍNEA PUNTA #64
	TU LÍNEA PUNTA #65
	TU LÍNEA PUNTA #66
	TU LÍNEA PUNTA #67
	TU LÍNEA PUNTA #68
	TU LÍNEA PUNTA #69
	TU LÍNEA PUNTA #70
	TU LÍNEA PUNTA #71
	TU LÍNEA PUNTA #72
	TU LÍNEA PUNTA #73
	TU LÍNEA PUNTA #74
	TU LÍNEA PUNTA #75
	TU LÍNEA PUNTA #76
	TU LÍNEA PUNTA #77
	TU LÍNEA PUNTA #78
	TU LÍNEA PUNTA #79
	TU LÍNEA PUNTA #80
	TU LÍNEA PUNTA #81
	TU LÍNEA PUNTA #82
	TU LÍNEA PUNTA #83
	TU LÍNEA PUNTA #84
	TU LÍNEA PUNTA #85
	TU LÍNEA PUNTA #86
	TU LÍNEA PUNTA #87
	TU LÍNEA PUNTA #88
	TU LÍNEA PUNTA #89
	TU LÍNEA PUNTA #90
	TU LÍNEA PUNTA #91
	TU LÍNEA PUNTA #92
	TU LÍNEA PUNTA #93
	TU LÍNEA PUNTA #94
	TU LÍNEA PUNTA #95
	TU LÍNEA PUNTA #96
	TU LÍNEA PUNTA #97
	TU LÍNEA PUNTA #98
	TU LÍNEA PUNTA #99
	TU LÍNEA PUNTA #100

SISTEMA DE A.A.S.S
ESCALA: 1:250

INSTITUCIÓN:

UBICACIÓN:
 CIUDAD: GUAYAQUIL-
 MONTE SINAI

PROYECTO:
 PARQUE DEPORTIVO Y RECREACIONAL

CONTIENE:
 SISTEMA AASS

FECHA: 27/03/22 **ESCALA:** 1:250

ESTUDIANTE:
 DOMENICA CORONEL

TUTOR:
 ARG. MARIA ENRIQUETA CARVAJAL

MATERIA:
 TESIS- DISEÑO X

HOJA: A2 **NORTE:** 

NOTA:

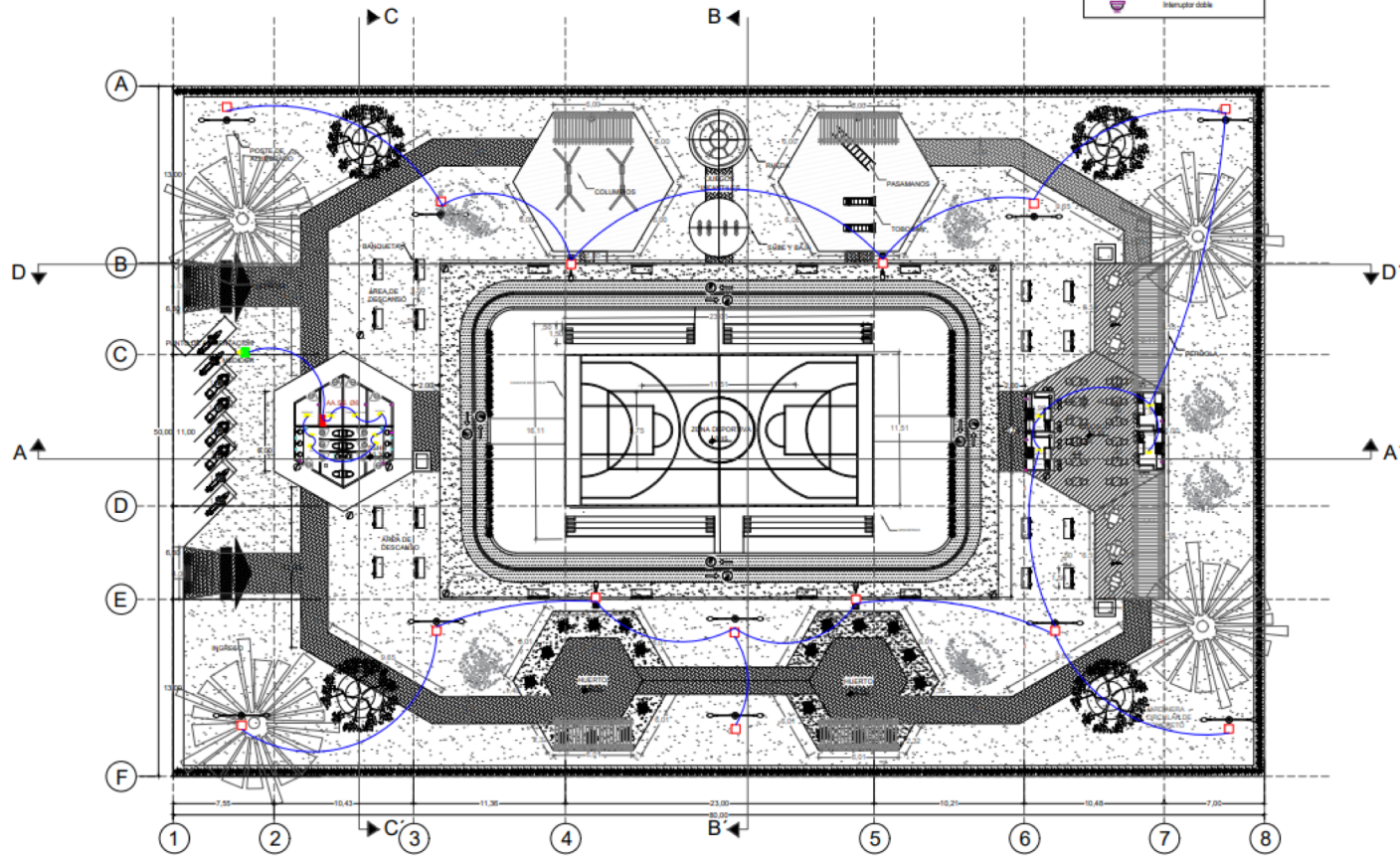

SIMBOLOGIA

ELÉCTRICO

Símbolo	Descripción
	Medidor de Energía Eléctrica
	Punto de luz
	Derivación y Acometida
	Pase de luz
	Circuito de alumbrado
	Caja de Breakers
	Interruptor doble

SISTEMA ELÉCTRICO

ESCALA: GRÁFICA

INSTITUCIÓN:

UBICACIÓN:
CIUDAD: GUAYAQUIL-MONTE SINAI

PROYECTO:
PARQUE DEPORTIVO Y RECREACIONAL

CONTIENE:
SISTEMA ELÉCTRICO

FECHA: 27/03/22 **ESCALA:** 1:250

ESTUDIANTE:
DOMENICA CORONEL

TUTOR:
ARQ. MARIA ENRIQUETA CARVAJAL

MATERIA:
TESIS- DISEÑO X

HOJA: A2 **NORTE:**

NOTA:

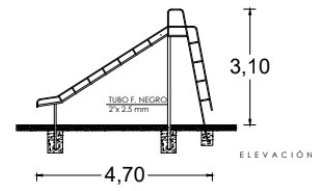

RESBALADERA

ELEVACIÓN TABLERO MÚLTIPLE

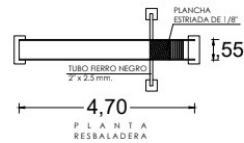

PLANTA RESBALADERA

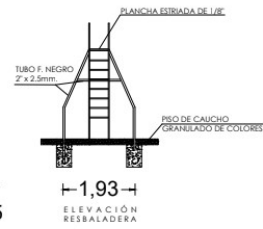

ELEVACIÓN RESBALADERA

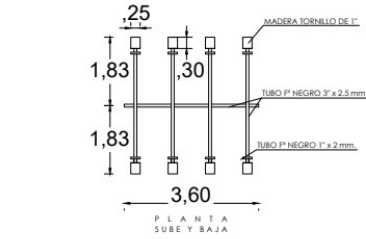

PLANTA SUBE Y BAJA



ELEVACIÓN SUBE Y BAJA



ELEVACIÓN SUBE Y BAJA

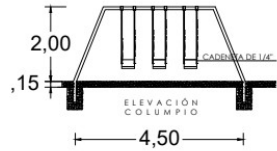

ELEVACIÓN COLUMPIO



PLANTA COLUMPIO

COLUMPIO

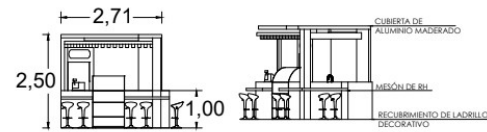

KIOSKOS

ELEVACIÓN

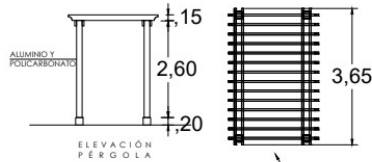

ELEVACIÓN PERGOLA

PERGOLA PLANTA

INSTITUCIÓN:



UBICACIÓN:

CIUDAD: GUAYAGUIL-MONTE SINAI

PROYECTO:

PARQUE DEPORTIVO Y RECREACIONAL

CONTIENE:

DETALLES

FECHA:

27/03/22

ESCALA:

1:75

ESTUDIANTE:

DOMENICA CORONEL

TUTOR:

ARG. MARIA ENRIQUETA CARVAJAL

MATERIA:

TESIS- DISEÑO X

HOJA:

A2

NORTE:



NOTA:



Kioskos



Ingreso

INSTITUCIÓN:



UBICACIÓN:

CIUDAD: GUAYAQUIL-
MONTE SINAI

PROYECTO:

PARQUE DEPORTIVO
Y RECREACIONAL

CONTIENE:

RENDERS

FECHA:

27/03/22

ESCALA:

1:50

ESTUDIANTE:

DOMENICA CORONEL

TUTOR:

ARQ. MARIA ENRIQUETA
CARVAJAL

MATERIA:

TESIS- DISEÑO X

HOJA:

A2

NORTE:



NOTA:



Pérgolas



Área recreativa

INSTITUCIÓN:



UBICACIÓN:

CIUDAD: GUAYAQUIL-
MONTE SINAI

PROYECTO:

PARQUE DEPORTIVO
Y RECREACIONAL

CONTIENE:

RENDERS

FECHA:

27/03/22

ESCALA:

1:50

ESTUDIANTE:

DOMENICA CORONEL

TUTOR:

ARQ. MARIA ENRIQUETA
CARVAJAL

MATERIA:

TESIS- DISEÑO X

HOJA:

A2

NORTE:



NOTA:



Área comercial



Juegos Infantiles

INSTITUCIÓN:



UBICACIÓN:

CIUDAD: GUAYAQUIL-
MONTE SINAI

PROYECTO:

PARQUE DEPORTIVO
Y RECREACIONAL

CONTIENE:

RENDERS

FECHA:

27/03/22

ESCALA:

1:50

ESTUDIANTE:

DOMENICA CORONEL

TUTOR:

ARG. MARIA ENRIQUETA
CARVAJAL

MATERIA:

TESIS- DISEÑO X

HOJA:

A2

NORTE:



NOTA:



Ciclovía



Área de Servicios

INSTITUCIÓN:



UBICACIÓN:

CIUDAD: GUAYAQUIL-
MONTE SINAI

PROYECTO:

PARQUE DEPORTIVO
Y RECREACIONAL

CONTIENE:

RENDERS

FECHA:

27/03/22

ESCALA:

1:50

ESTUDIANTE:

DOMENICA CORONEL

TUTOR:

ARQ. MARIA ENRIQUETA
CARVAJAL

MATERIA:

TESIS- DISEÑO X

HOJA:

A2

NORTE:



NOTA:



Cancha múltiple



Huertos

INSTITUCIÓN:



UBICACIÓN:

CIUDAD: GUAYAQUIL-
MONTE SINAÍ

PROYECTO:

PARQUE DEPORTIVO
Y RECREACIONAL

CONTIENE:

RENDERS

FECHA:

27/03/22

ESCALA:

1:50

ESTUDIANTE:

DOMENICA CORONEL

TUTOR:

ARQ. MARIA ENRIQUETA
CARVAJAL

MATERIA:

TESIS- DISEÑO X

HOJA:

A2

NORTE:



NOTA:

6.6 Presupuesto

PRESUPUESTO PRELIMINAR DE CONSTRUCCIÓN

Monte Sinaí

Parque deportivo y recreacional

Coop. Trinidad de Dios

Constructores Inmobiliarios

NÚMERO	Concepto	Unidad	Cantidad	Costo Unitario	Total
1	OBRAS PRELIMINARES				
1.1	Limpieza de Terreno	m2	4.000	\$2,05	\$8.200,00
1.2	Trazado y Replanteo	m2	4.000	\$1,20	\$4.800,00
1.3	Bodega Provisional	gl	1	\$780,00	\$780,00
2	CIMENTACIÓN MOVIMIENTO DE TIERRAS				
2.1	Desalojos	Un	10	\$80,00	\$800,00
2.2	Relleno y Compactación	m2	4.000	\$13,40	\$53.600,00
3	ESTRUCTURAS				
3.1	Replanteo e=5cm	m3	565	\$17,08	\$9.650,20
3.2	Contrapiso de Hormigón	m2	1050	\$13,57	\$14.248,50
3.3	Estructura Cubierta	m2	565	\$30,43	\$17.192,95
3.4	Paredes Interiores	m2	260	\$21,60	\$5.616,00
3.5	Paredes Exteriores	m2	590	\$38,00	\$22.420,00
4	RECUBRIMIENTOS DE PAREDES Y PISOS				
4.1	Instalación de cerámica piso	m2	172	\$15,00	\$2.580,00

6.6 Presupuesto

4.2	Camineras de adoquines	m2	290	\$45,00	\$13.050,00
4.3	Piso de gaicho de colores	m2	72	\$55,00	\$3.960,00
4.4	Cerámica paredes baños	m2	170	\$20,00	\$3.400,00
4.5	Césped Natural	m2	3100	\$12,00	\$37.200,00
5	CARPINTERÍA				
5.1	Ventanas de aluminio y vidrio 6mm	u.	2	\$85,00	\$170,00
5.2	Puertas de aluminio	u.	6	\$80,00	\$480,00
5.3	Pérgola de madera	m2	75	\$80,00	\$6.000,00
5.4	Mallas de aluminio para cancha	m2	251	\$120,00	\$30.120,00
6	PINTURA				
6.1	Pintura Elastoamérica Unidas	m2	105	\$7,80	\$819,00
6.2	Pintura Latex Unidas	m2	253	\$6,35	\$1.606,55
7	INSTALACIONES ELÉCTRICAS				
7.1	Puntos de luz	u.	20	\$40,00	\$800,00
7.2	Puntos tomacorrientes 110v	u.	20	\$40,00	\$800,00
7.3	Puntos tomacorrientes 220v	u.	4	\$120,00	\$480,00
7.4	Panel de breakers	u.	1	\$235,00	\$235,00
8	SISTEMA HIDROSANITARIO				
8.1	Puntos de agua	u.	30	\$40,00	\$1.200,00
8.2	Cajas de registro 0,8 m x 0,8 m	u.	4	\$330,00	\$1.320,00
8.3	Bajante de aguas lluvias tubo 110mm	ml.	4	\$5,10	\$20,40
8.4	Lavamanos corriente Coronet edesa	u.	6	\$60,00	\$360,00
8.5	Llave jardín FV	u.	6	\$34,00	\$204,00
8.6	Inodoros corriente Coronet edesa	u.	6	\$138,00	\$828,00
8.7	Tubería AAPP 3/4"	ml.	125	\$4,50	\$562,50
8.8	Tubería desague. 2"	ml.	15	\$4,50	\$67,50
8.9	Tubería desague 4"	ml.	70	\$5,00	\$350,00

6.6 Presupuesto

8.10	Tubería desagüe 6"	ml.	75	\$6,50	\$487,50
8.11	Sifones	u.	6	\$8,00	\$48,00
8.12	Grifería lavaplatos FV	u.	4	\$120,00	\$480,00
9	Acabados				
9.1	Granito en mesones de Kioskos	ml.	12	\$90,00	\$1.080,00
10	Obras Complementarias				
10.1	Cisterna	m3	3	\$600,00	\$1.800,00
				Subtotal=	\$247.816,10
				Dir.Tec (18%)=	\$27.046,33
				TOTAL=	\$274.862,43

Capítulo 7

7.1 Conclusiones

En conclusión, este territorio que conforma parte de Guayaquil ha crecido de una forma desorganizada sin plan alguno, provocando una expansión del sector sin control. Cooperativas como la de Trinidad de Dios han sido vulnerables de las consecuencias de este, provocando una ausencia de infraestructura y de servicios básicos. En especial, la falta de espacios públicos que integren a la comunidad es un problema actual de suma importancia por lo cual se propone en este proyecto que cumpla con las necesidades y deseos de los habitantes del lugar. Se pretende mejorar la arquitectura y el ambiente del sitio por lo que se realiza una combinación entre la función y forma del proyecto.

7.2 Recomendaciones

- Proveer de servicios básicos al sector de Monte Sinaí para crear un futuro mejor .
- Educar a la comunidad sobre la importancia de la responsabilidad social y medio ambiente.
- Atraer empresas interesadas en responsabilidad social e involucrar a las instituciones financieras en la financiación
Los proyectos que involucren el medio ambiente.

Capítulo 8

8.1 Bibliografías

Machado. (9 de Octubre de 2013). En este Monte Sinaí no se ama al prójimo (parte I). Plan V.

Hidalgo, R. P. (2014). Obtenido de <http://201.159.223.180/bitstream/3317/1436/1/T-UCSG-PRE-ECO-CECO-2.pdf>

Salazar, A. G. (2016). Asentamientos informales y medio ambiente en Quito. Revista Internacional de Ciencias Sociales, 102. Obtenido de <file:///Users/domenicacoronel/Downloads/279181-Texto%20del%20art%C3%ADculo-965131-1-10-20161231.pdf>

Martínez, N. G. (19 de Abril de 2017). Corrección de errores de la Ley de Cantabria 3/2017, de 5 de abril, de Espectáculos Públicos y Actividades Recreativas de Cantabria, publicada en el BOC número 74, de 18 de abril.

Consumoteca. (s.f.). Consumoteca. Obtenido de https://www.consumoteca.com/consumo/actividad-recreativa/#Definicion_de_actividad_recreativa

Samper, P. G. (2003). El sentido urbano del espacio público. Revista Bitácora Urbano Territorial.

Borja, J. (2003). El espacio público, ciudad y ciudadanía .

Pais, M. A. (2006). El centro cultural. Una puertaabierta a la memoria. 180.

Plazola, A. (2001). Enciclopedia de Arquitectura Volumen 3.

Rojas, P. (2016). Plataforma Arquitectura. Banca Viro. Obtenido de <https://www.plataformaarquitectura.cl/cl/790669/banca-viro-konkretus-plus-esoesqueso>

Basureros |BKT mobiliario urbano. (s.f.). Obtenido de Plataforma Arquitectura: <https://www.archdaily.mx/catalog/mx/products/4252/basureros-bkt-mobiliario-urbano>

Bogajo, R. (2012). Obtenido de https://www.interempresas.net/Equipamiento_Municipal/Articulos/103386-El-mobiliario-urbano-y-las-esculturas-publicas-elementos-determinantes-del-espacio-comun.html

Bonells, J. E. (4 de Noviembre de 2017). Obtenido de <https://jardinesinfronteras.com/2017/11/04/disenos-modemos-arquitectura-y-paisaje-cl/>

(1 de Marzo de 2016). Obtenido de Plataforma Arquitectura: <https://www.plataformaarquitectura.cl/cl/777360/materiales-equipamiento-urbano-juegos-y-mobiliario-para-espacios-publicos>

Ministerio de Cultura y Patrimonio . (2016). Obtenido de https://www.presidencia.gob.ec/wp-content/uploads/2017/08/a2_LEY_ORGANICA_DE_CULTURA_julio_2017.pdf

Asamblea Nacional Constituyente del Ecuador. (2008). Obtenido de https://www.oas.org/juridico/pdfs/mesicic4_ecu_const.pdf

Organización de las Naciones Unidas. (1948). Obtenido de https://www.ohchr.org/en/udhr/documents/udhr_translations/spn.pdf

Régimen del Buen Vivir . (2008). Obtenido de <https://www.gestionderiesgos.gob.ec/wp-content/uploads/downloads/2015/06/Constituci%C3%B3n-de-la-Rep%C3%BAblica.pdf>

Carrión, F. (s.f.). Espacio público: punto de partida para la alteridad. Facultad Latinoamericana de Ciencias Sociales.

MARÍA BELEN BANDERAS CASTRO, M. G. (2019). Obtenido de <http://repositorio.ug.edu.ec/bitstream/redug/43524/1/CENTRO%20CULTURAL%20RECREATIVO.pdf>

(s.f.). Obtenido de <https://www.mmcite.com.mx/productos>

8.1 Bibliografías

NORMA TÉCNICA ECUATORIANA. (s.f.). Obtenido de https://www.consejodiscapacidades.gob.ec/wp-content/uploads/downloads/2014/03/normas_inen_acceso_medio_fisico.pdf
NORMAS MINIMAS PARA LOS DISEÑOS URBANISTICOS Y ARQUITECTONICOS DE LOS USOS DEL SUELO. (s.f.). Obtenido de NORMAS MINIMAS PARA LOS DISEÑOS URBANISTICOS Y ARQUITECTONICOS DE LOS USOS DEL SUELO: <https://1library.co/article/normas-minimas-dise%C3%B1os-urbanisticos-arquitectonicos-usos-suelo.q5mxxkry>
Norma Ecuatoriana de la Construcción . (2019). Obtenido de <https://www.habitatyvivienda.gob.ec/wp-content/uploads/downloads/2019/05/NEC-HS-AU-Accesibilidad-Universal.pdf>
Bertomeu, P. F. (2016). La entrevista. Obtenido de <http://diposit.ub.edu/dspace/bitstream/2445/99003/1/entrevista%20pf.pdf>
Olabuenaga, R. (1999). Metodología de la investigación cualitativa.
Bertomeu, P. F. (2016). La entrevista. Obtenido de <http://diposit.ub.edu/dspace/bitstream/2445/99003/1/entrevista%20pf.pdf>
Navarro, J. (18 de 10 de 2021). Plataforma Arquitectura. Obtenido de <https://www.plataformaarquitectura.cl/cl/970232/centro-comunitario-cuexcomate-re-lab-arquitectos>
Geymet, A. B. (7 de 10 de 2006). Wikimedia Commons. Obtenido de https://commons.wikimedia.org/wiki/File:Centro_Polifuncional.JPG
Yu Bai, C. Y. (26 de 08 de 2021). ArchDaily. Obtenido de <https://www.archdaily.com/967372/songzhuang-micro-community-park-crossboundaries>

Valbuena, A. (21 de 12 de 2020). Plataforma Arquitectura. Obtenido de https://www.plataformaarquitectura.cl/cl/photographer/andres-valbuena?ad_name=project-specs&ad_medium=single
Barrantes, R. (2014). Investigación, Un camino al conocimiento, Un Enfoque Cualitativo, Cuantitativo y Mixto. San José, Costa Rica : Editorial EUNED.
Shuangyu, H. (2021). Plataforma Arquitectura. Obtenido de <https://www.plataformaarquitectura.cl/cl/970941/microparque-comunitario-de-songzhuang-crossboundaries>
Coulleri, A. (2021). Plataforma Arquitectura. Obtenido de <https://www.plataformaarquitectura.cl/cl/970232/centro-comunitario-cuexcomate-re-lab-arquitectos>
AEV Arquitectos, E. E. (2016). Plataforma Arquitectura. Obtenido de <https://www.plataformaarquitectura.cl/cl/868951/parque-ciudadela-29-de-julio-el-equipo-mazzanti-plus-aev-arquitectos>
Instituto Nacional de Meteorología e Hidrología . (2020). INAMHI . Obtenido de <https://www.inamhi.gob.ec/meteorologia/bolhist/GUAYAQUIL/DIARIO/2020/MARZO/BOLET%cdN%20METEOROL%cdGICO%20GUAYAQUIL%2011%20DE%20MARZO%20DE%202020.pdf>
(2014). Obtenido de Geoportal Gad Municipio de Guayaquil : <https://guayaquil.maps.arcgis.com/apps/webappviewer/index.html?id=2cc9b186e7cb43a4bf234a6d67055271>
Moovit . (22 de 11 de 2021). Obtenido de https://moovitapp.com/index/es-419/transporte_p%C3%BAblico-_Honorato_Vazquez_Paradero_Trinidad_De_Dios-Guayaquil-stop_36178944-5550

Parque Deportivo y Recreacional

Cooperativa Trinidad de Dios
- Monte Sinaí
Domenica Coronel



ÍNDICE

- LÁMINA 3 PLANTA ARQUITECTÓNICA
- LÁMINA 4 IMPLANTACIÓN
- LÁMINA 5 - 6 FACHADAS
- LÁMINA 7 - 8 CORTES
- LÁMINA 9 PLANO A.A.P.P

- LÁMINA 10 PLANO SANITARIO
- LÁMINA 11 PLANO ELÉCTRICO
- LÁMINA 12 DETALLES
- LÁMINA 13-14-15-16-17
RENDERS

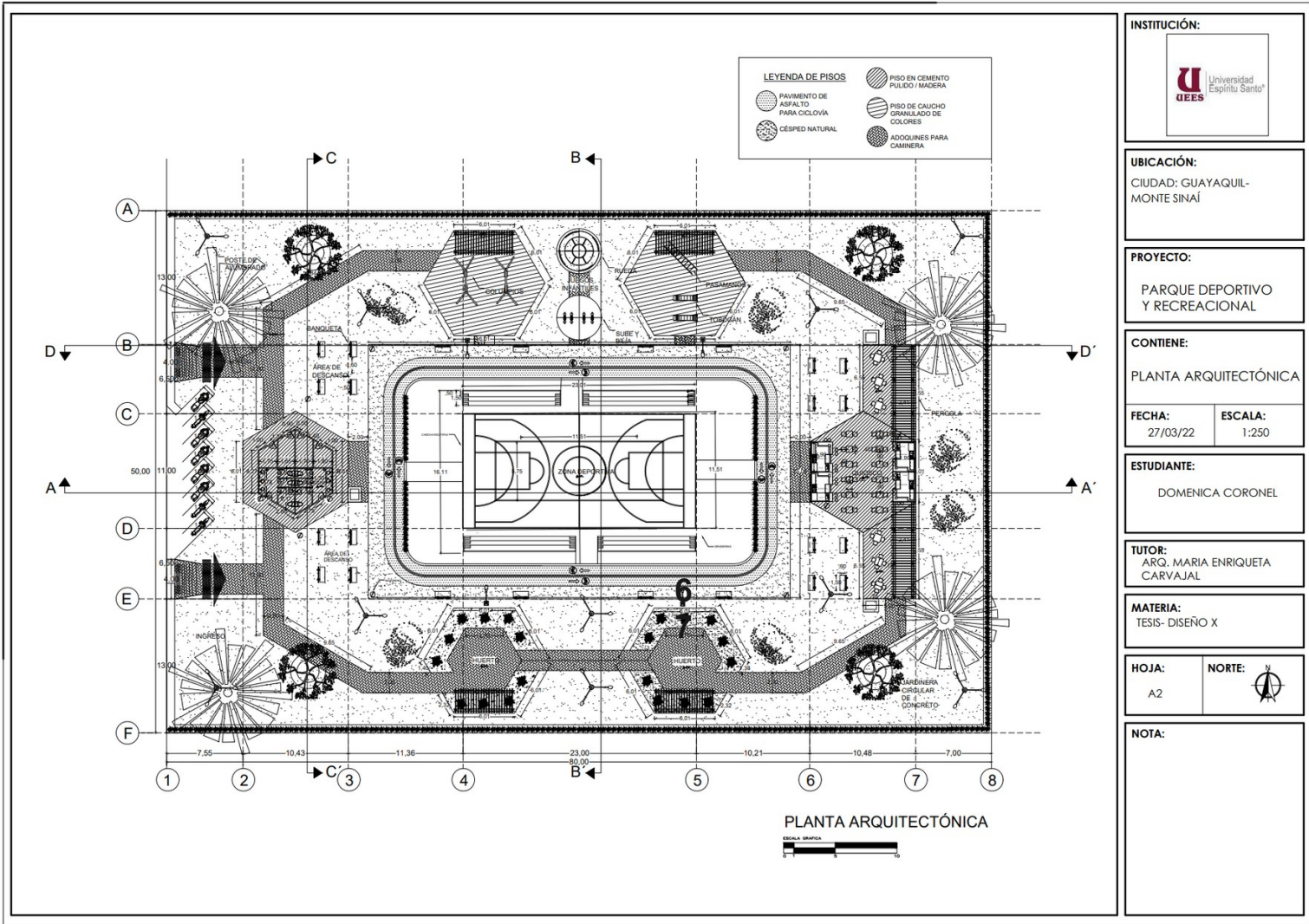

INSTITUCIÓN:

UBICACIÓN:
 CIUDAD: GUAYAQUIL-
 MONTE SINAI

PROYECTO:
 PARQUE DEPORTIVO
 Y RECREACIONAL

CONTIENE:
 PLANTA ARQUITECTÓNICA

FECHA: 27/03/22 **ESCALA:** 1:250

ESTUDIANTE:
 DOMENICA CORONEL

TUTOR:
 ARG. MARIA ENRIQUETA
 CARVAJAL

MATERIA:
 TESIS- DISEÑO X

HOJA: A2 **NORTE:**

NOTA:

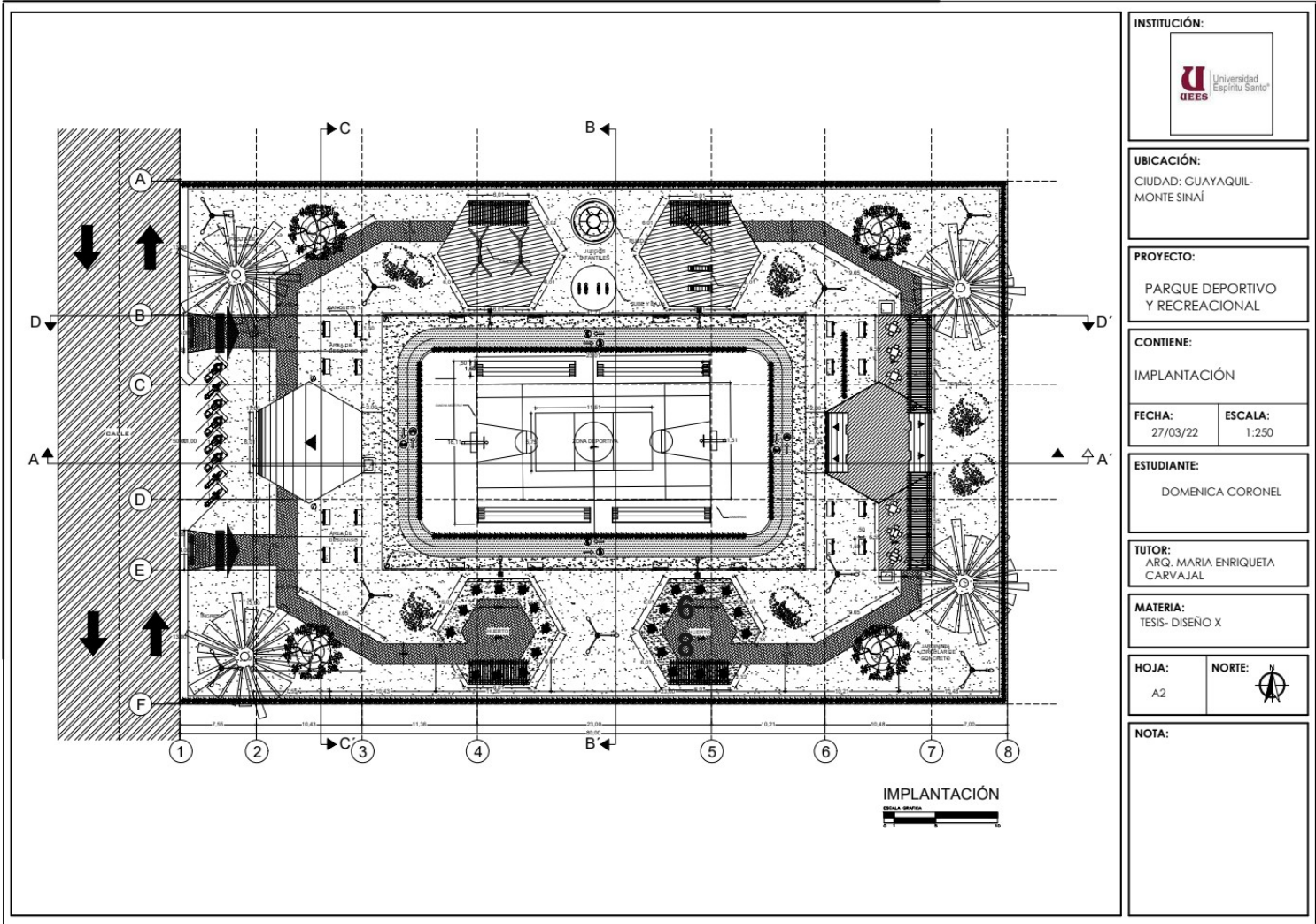

INSTITUCIÓN:

UBICACIÓN:
 CIUDAD: GUAYAQUIL-
 MONTE SINAI

PROYECTO:
 PARQUE DEPORTIVO
 Y RECREACIONAL

CONTIENE:
 IMPLANTACIÓN

FECHA: 27/03/22	ESCALA: 1:250
---------------------------	-------------------------

ESTUDIANTE:
 DOMENICA CORONEL

TUTOR:
 ARG. MARIA ENRIQUETA
 CARVAJAL

MATERIA:
 TESIS- DISEÑO X

HOJA: A2	NORTE:
--------------------	-------------------

NOTA:

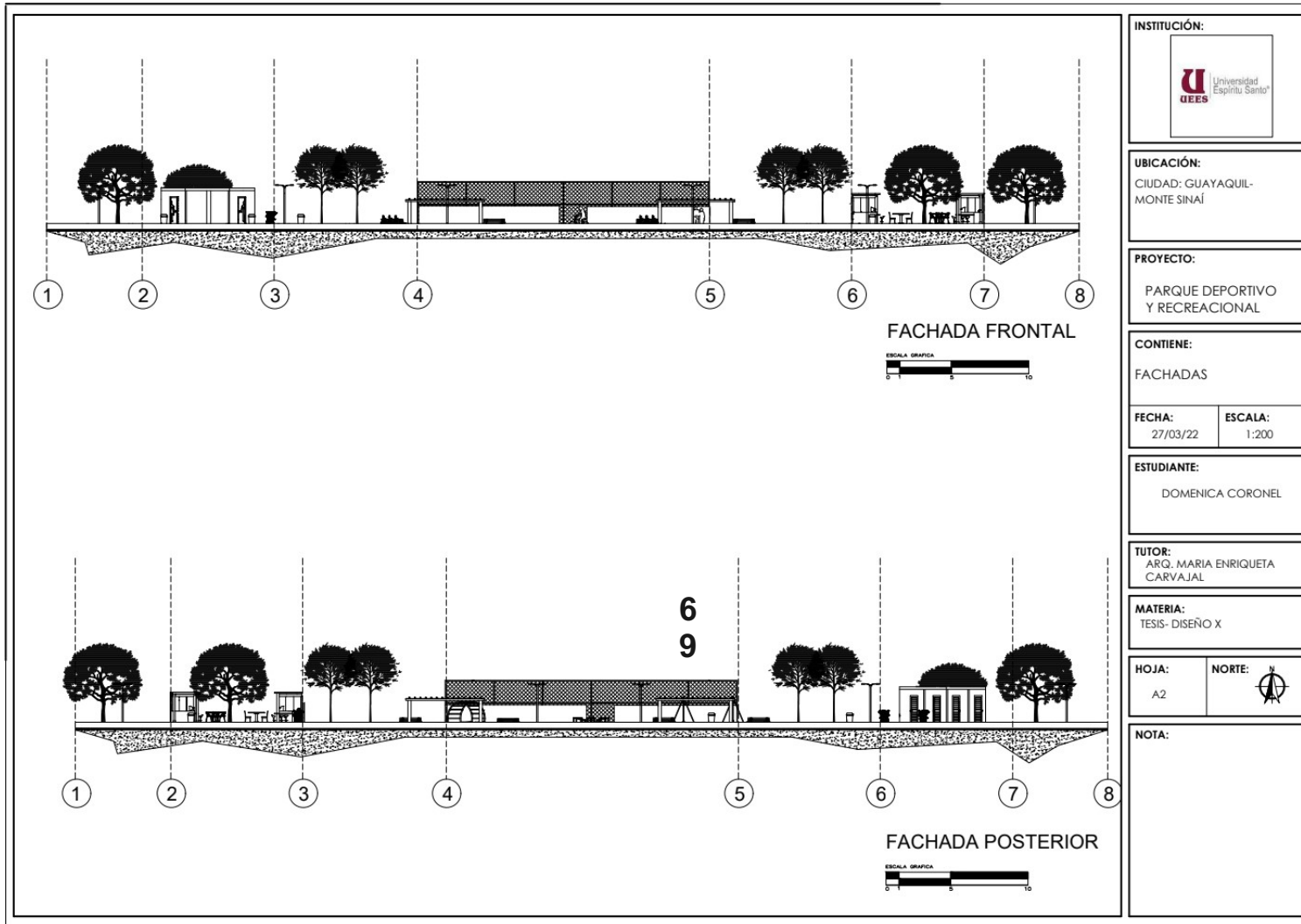

INSTITUCIÓN:	
UBICACIÓN:	
CIUDAD: GUAYAQUIL- MONTE SINAI	
PROYECTO:	
PARQUE DEPORTIVO Y RECREACIONAL	
CONTIENE:	
FACHADAS	
FECHA:	ESCALA:
27/03/22	1:200
ESTUDIANTE:	
DOMENICA CORONEL	
TUTOR:	
ARQ. MARIA ENRIQUETA CARVAJAL	
MATERIA:	
TESIS- DISEÑO X	
HOJA:	NORTE:
A2	
NOTA:	

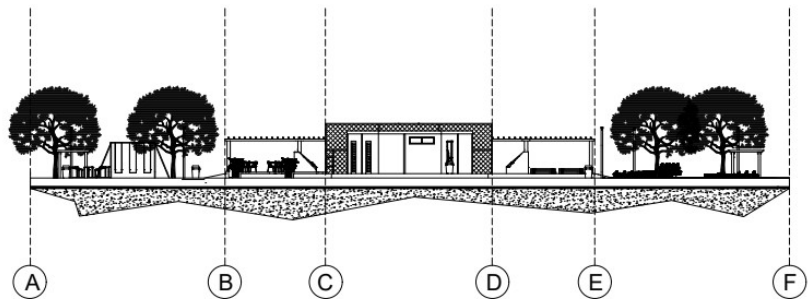

FACHADA LATERAL IZQUIERDA

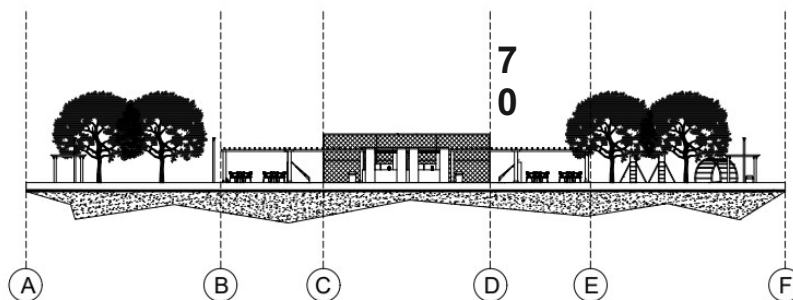

FACHADA LATERAL DERECHA

INSTITUCIÓN:



UBICACIÓN:

CIUDAD: GUAYAQUIL-
MONTE SINAI

PROYECTO:

PARQUE DEPORTIVO
Y RECREACIONAL

CONTIENE:

FACHADAS

FECHA:

27/03/22

ESCALA:

1:200

ESTUDIANTE:

DOMENICA CORONEL

TUTOR:

ARQ. MARIA ENRIQUETA
CARVAJAL

MATERIA:

TESIS- DISEÑO X

HOJA:

A2

NORTE:



NOTA:

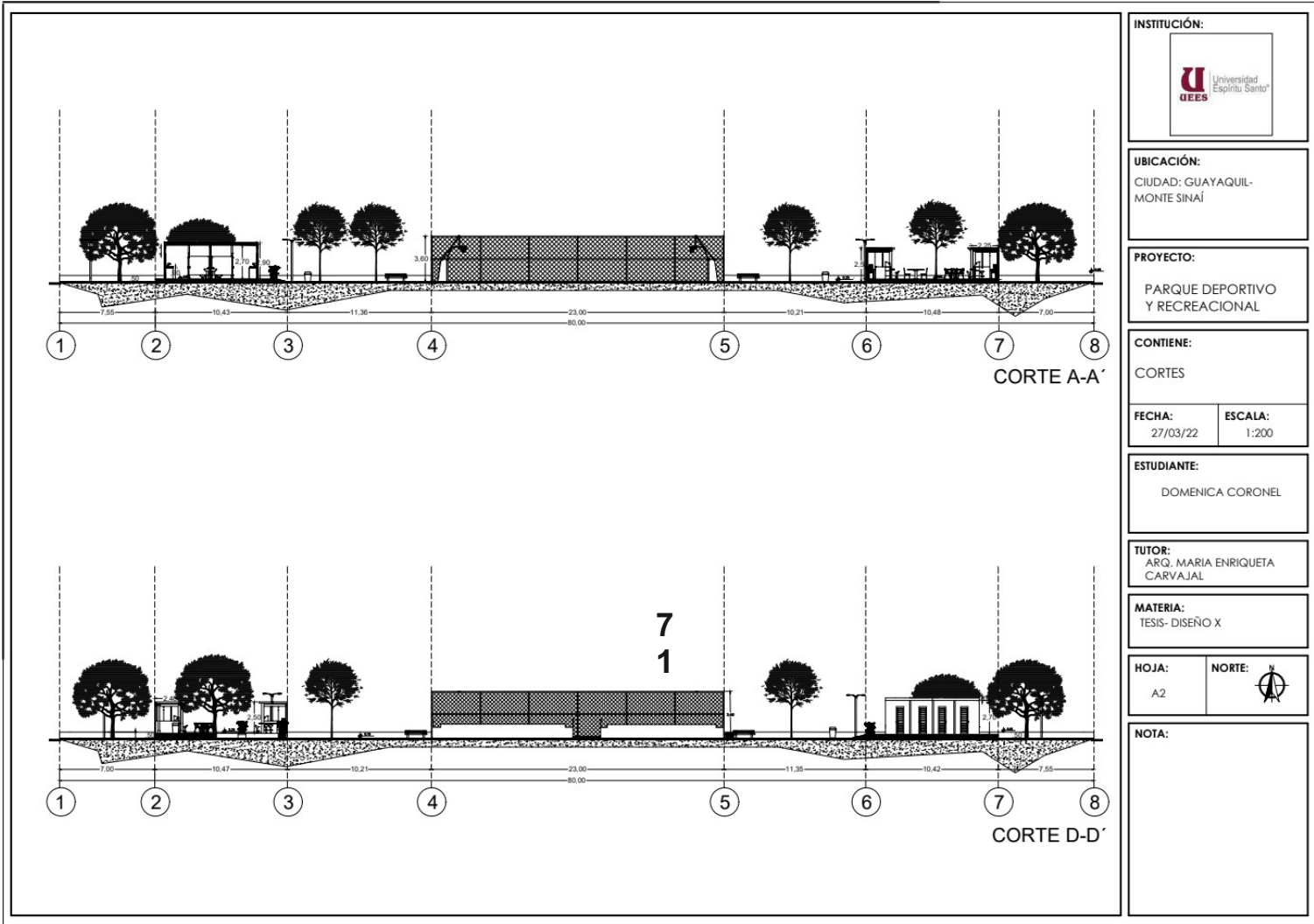

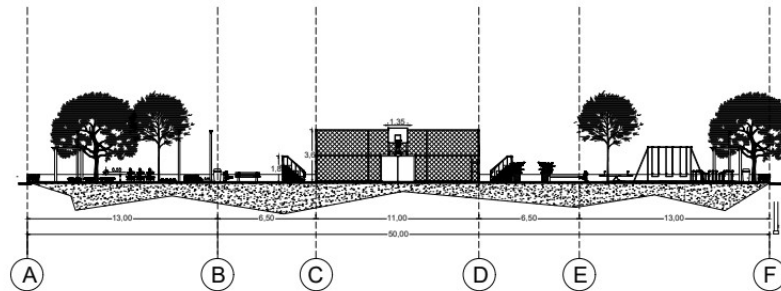

CORTE B-B'

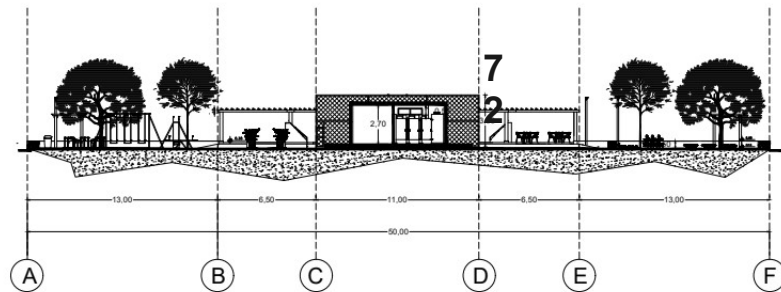

CORTE C-C'

INSTITUCIÓN:



UBICACIÓN:

CIUDAD: GUAYAQUIL-
MONTE SINAÍ

PROYECTO:

PARQUE DEPORTIVO
Y RECREACIONAL

CONTIENE:

CORTES

FECHA:

27/03/22

ESCALA:

1:200

ESTUDIANTE:

DOMENICA CORONEL

TUTOR:

ARQ. MARIA ENRIQUETA
CARVAJAL

MATERIA:

TESIS- DISEÑO X

HOJA:

A2

NORTE:



NOTA:

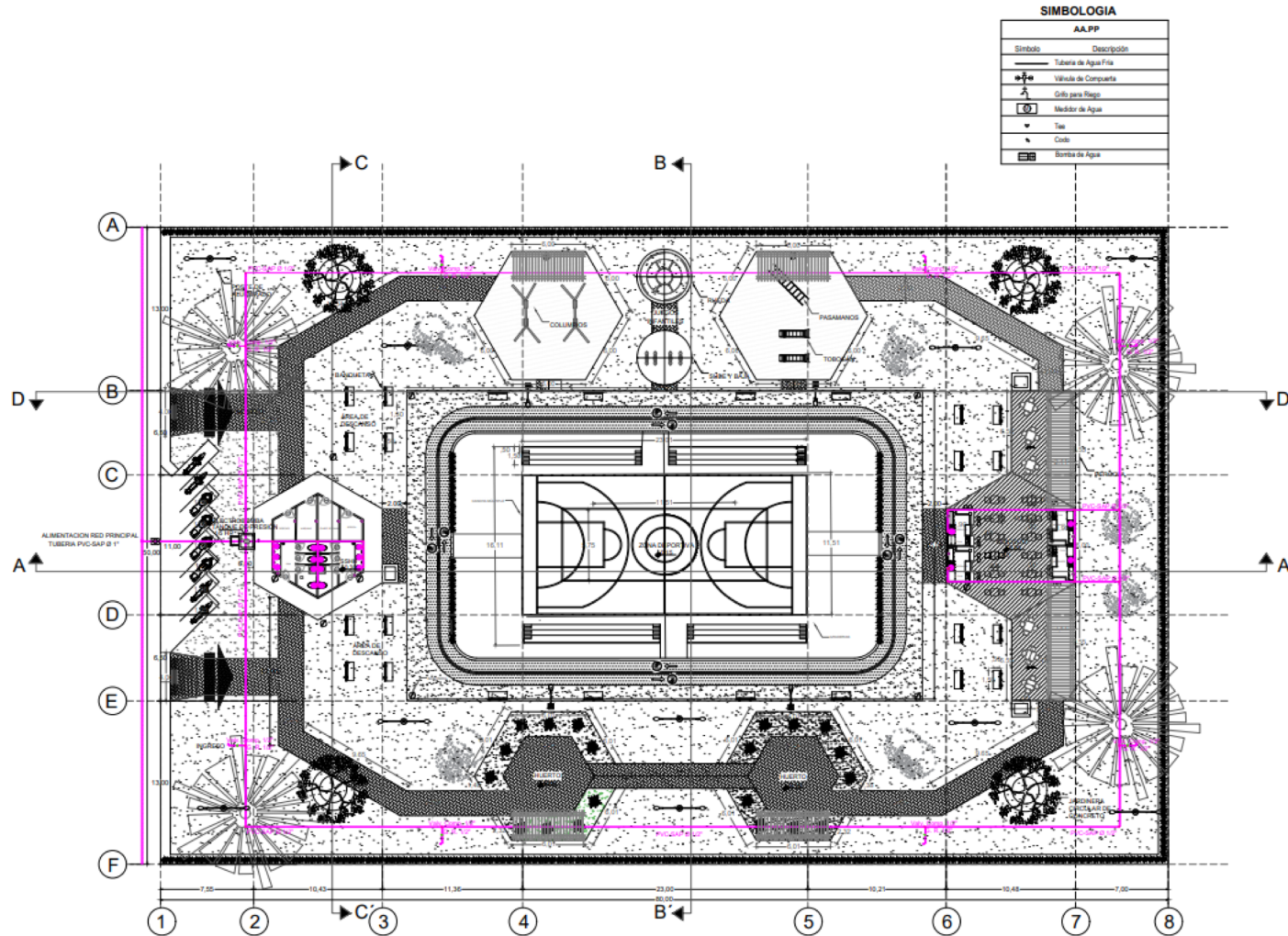

SIMBOLOGIA

AAPP	
Simbolo	Descripcion
	Tuberia de Agua Fria
	Válvula de Compuerta
	Cilindro para Riego
	Medidor de Agua
	Tal
	Codo
	Bomba de Agua

SISTEMA DE AA.PP



INSTITUCIÓN:

UBICACIÓN:
CIUDAD: GUAYAQUIL-MONTE SINAÍ

PROYECTO:
PARQUE DEPORTIVO Y RECREACIONAL

CONTIENE:
SISTEMA DE AAPP

FECHA: 27/03/22 **ESCALA:** 1:250

ESTUDIANTE:
DOMENICA CORONEL

TUTOR:
ARQ. MARIA ENRIQUETA CARVAJAL

MATERIA:
TESIS- DISEÑO X

HOJA: A2 **NORTE:**

NOTA:

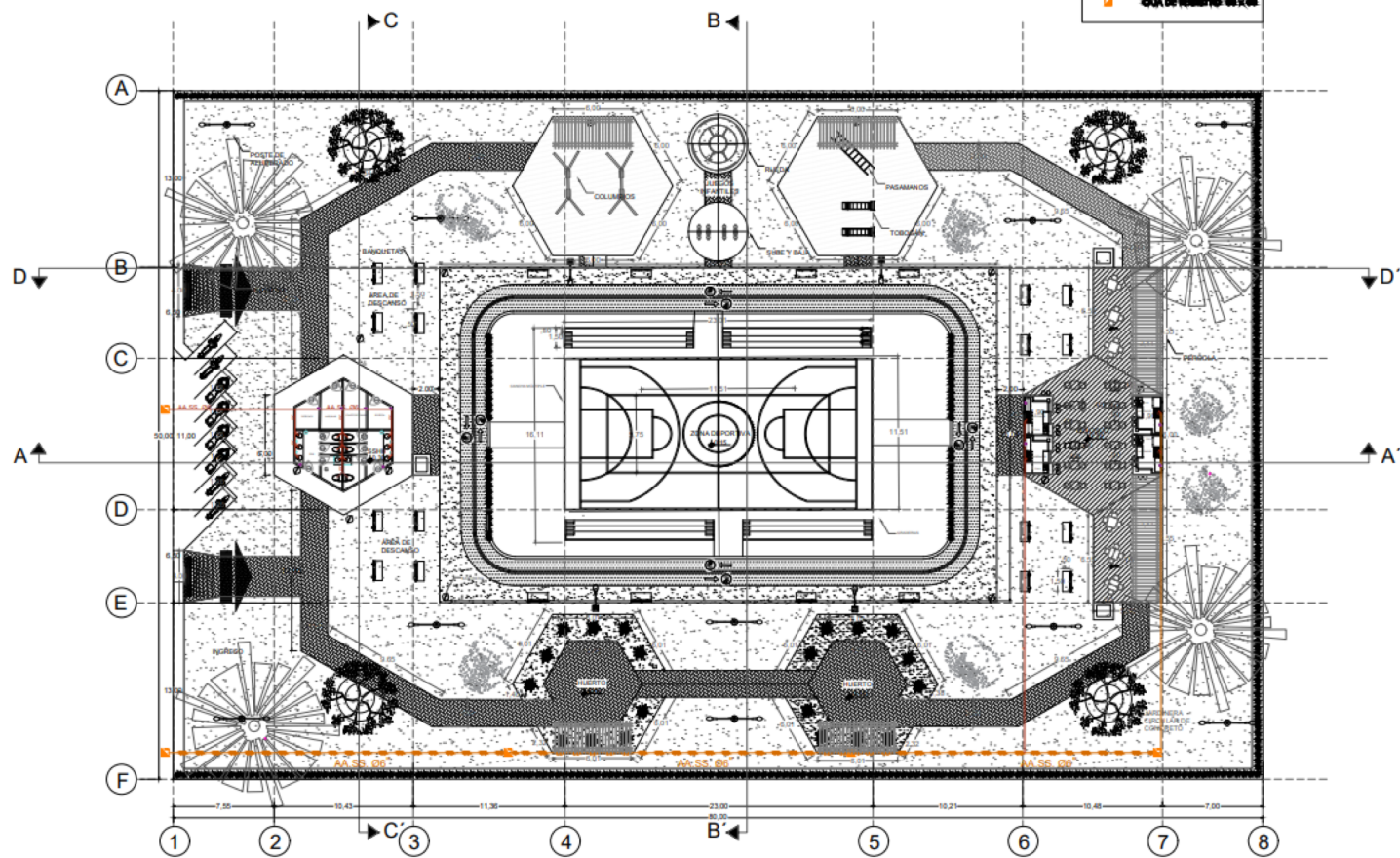

SIMBOLOGIA

AA.SS	
Símbolo	Descripción
	Línea de terreno
	Línea de terreno
	Línea de terreno
	Línea de terreno
	Línea de terreno

SISTEMA DE AA.SS

INSTITUCIÓN:

UBICACIÓN:
CIUDAD: GUAYAQUIL-
MONTE SINAI

PROYECTO:
PARQUE DEPORTIVO
Y RECREACIONAL

CONTIENE:
SISTEMA AASS

FECHA: 27/03/22 **ESCALA:** 1:250

ESTUDIANTE:
DOMENICA CORONEL

TUTOR:
ARQ. MARIA ENRIQUETA
CARVAJAL

MATERIA:
TESIS- DISEÑO X

HOJA: A2 **NORTE:**

NOTA:

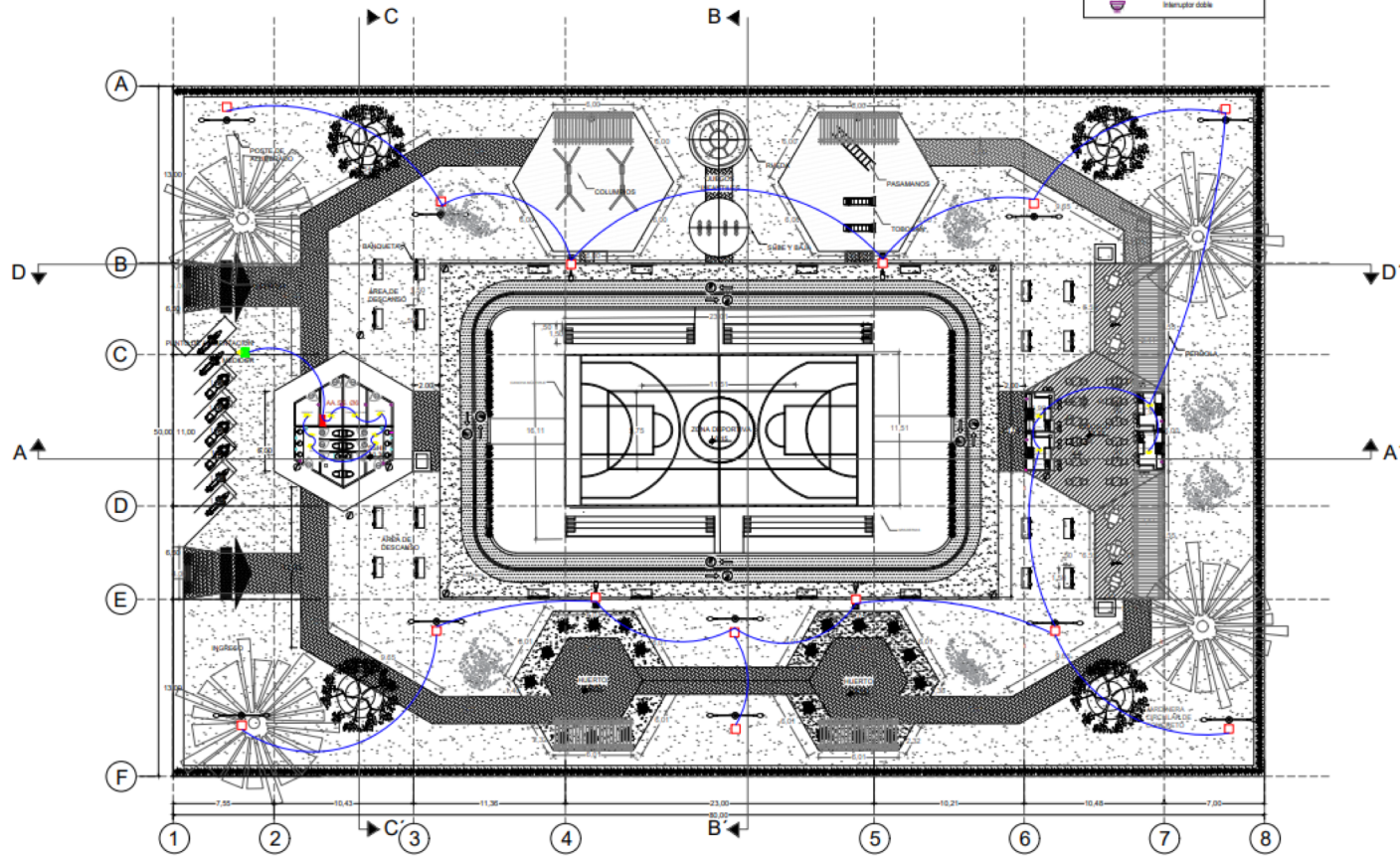

SIMBOLOGIA

ELÉCTRICO

Símbolo	Descripción
	Medidor de Energía Eléctrica
	Punto de luz
	Derivación y Acometida
	Pase de luz
	Circuito de alumbrado
	Caja de Breakers
	Interruptor doble

SISTEMA ELÉCTRICO

ESCALA GRÁFICA

INSTITUCIÓN:

UBICACIÓN:
CIUDAD: GUAYAQUIL-MONTE SINAI

PROYECTO:
PARQUE DEPORTIVO Y RECREACIONAL

CONTIENE:
SISTEMA ELÉCTRICO

FECHA: 27/03/22 **ESCALA:** 1:250

ESTUDIANTE:
DOMENICA CORONEL

TUTOR:
ARQ. MARIA ENRIQUETA CARVAJAL

MATERIA:
TESIS- DISEÑO X

HOJA: A2 **NORTE:**

NOTA:

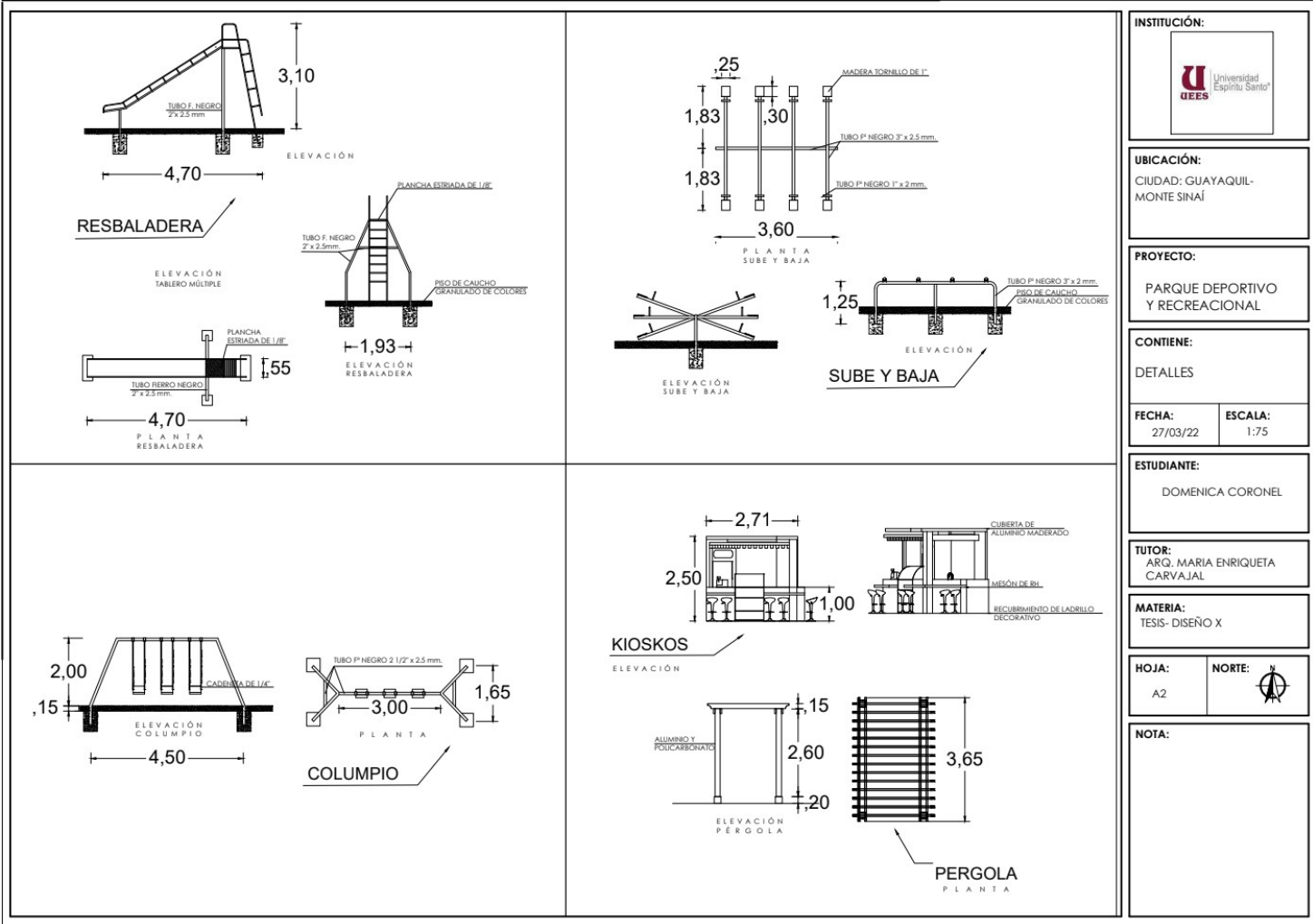

INSTITUCIÓN:

UBICACIÓN:
CIUDAD: GUAYAQUIL-
MONTE SINAI

PROYECTO:
PARQUE DEPORTIVO
Y RECREACIONAL

CONTIENE:
DETALLES

FECHA: 27/03/22
ESCALA: 1:75

ESTUDIANTE:
DOMENICA CORONEL

TUTOR:
ARQ. MARIA ENRIQUETA
CARVAJAL

MATERIA:
TESIS- DISEÑO X

HOJA: A2
NORTE:

NOTA:



Kioskos



Ingreso

INSTITUCIÓN:



UBICACIÓN:

CIUDAD: GUAYAQUIL-
MONTE SINAI

PROYECTO:

PARQUE DEPORTIVO
Y RECREACIONAL

CONTIENE:

RENDERS

FECHA:

27/03/22

ESCALA:

1:50

ESTUDIANTE:

DOMENICA CORONEL

TUTOR:

ARQ. MARIA ENRIQUETA
CARVAJAL

MATERIA:

TESIS- DISEÑO X

HOJA:

A2

NORTE:



NOTA:



Pérgolas



Área recreativa

INSTITUCIÓN:



UBICACIÓN:

CIUDAD: GUAYAQUIL-
MONTE SINAÍ

PROYECTO:

PARQUE DEPORTIVO
Y RECREACIONAL

CONTIENE:

RENDERS

FECHA:

27/03/22

ESCALA:

1:50

ESTUDIANTE:

DOMENICA CORONEL

TUTOR:

ARQ. MARIA ENRIQUETA
CARVAJAL

MATERIA:

TESIS- DISEÑO X

HOJA:

A2

NORTE:



NOTA:



Área comercial



Juegos Infantiles

INSTITUCIÓN:



UBICACIÓN:

CIUDAD: GUAYAQUIL-
MONTE SINAI

PROYECTO:

PARQUE DEPORTIVO
Y RECREACIONAL

CONTIENE:

RENDERS

FECHA:

27/03/22

ESCALA:

1:50

ESTUDIANTE:

DOMENICA CORONEL

TUTOR:

ARQ. MARIA ENRIQUETA
CARVAJAL

MATERIA:

TESIS- DISEÑO X

HOJA:

A2

NORTE:



NOTA:



Ciclovía



Área de Servicios

INSTITUCIÓN:



UBICACIÓN:

CIUDAD: GUAYAQUIL-
MONTE SINAI

PROYECTO:

PARQUE DEPORTIVO
Y RECREACIONAL

CONTIENE:

RENDERS

FECHA:

27/03/22

ESCALA:

1:50

ESTUDIANTE:

DOMENICA CORONEL

TUTOR:

ARQ. MARIA ENRIQUETA
CARVAJAL

MATERIA:

TESIS- DISEÑO X

HOJA:

A2

NORTE:



NOTA:



Cancha múltiple



Huertos

INSTITUCIÓN:



UBICACIÓN:

CIUDAD: GUAYAQUIL-
MONTE SINAÍ

PROYECTO:

PARQUE DEPORTIVO
Y RECREACIONAL

CONTIENE:

RENDERS

FECHA:

27/03/22

ESCALA:

1:50

ESTUDIANTE:

DOMENICA CORONEL

TUTOR:

ARQ. MARIA ENRIQUETA
CARVAJAL

MATERIA:

TESIS- DISEÑO X

HOJA:

A2

NORTE:



NOTA: